

Ghia
V A R I A



UITGAVE VAN DE KARMANN GHIA CLUB NEDERLAND | 19E JAARGANG NUMMER 92 OKTOBER 2012

- DE RIJKE HISTORIE VAN VOLKSWAGEN -
- KARMANN GHIA KUNST -
- VERSLAG NAJAARSRIT -
- KARMANN GHIA WORLDCUP -

K A R M A N N

Ghia

CLUB NEDERLAND

JE HOEFT GEEN JACHTIG LEVEN TE LEIDEN OM VEEL TE PRESTEREN. * ALLEEN DOOR TEGEN DE STROOM IN TE ZWEMMEN, KAN MEN DE BRON BEREIKEN. * DE WAARDE VAN EEN GESCHENK WORDT NIET BEPAALD DOOR DE PRIJS. * ZELFS DE HOOGSTE TORENS BEGINNEN BIJ DE GROND. * DE WAARHEID SCHAADT NOOIT EEN ZAAK DIE RECHTVAARDIG IS.

LUCHTGEKOELDE
VOLKSWAGENS

DE WERELD VAN VWCLASSICS

VOLKSWAGEN CLASSICS, GEWOON NIET TE EVENAREN

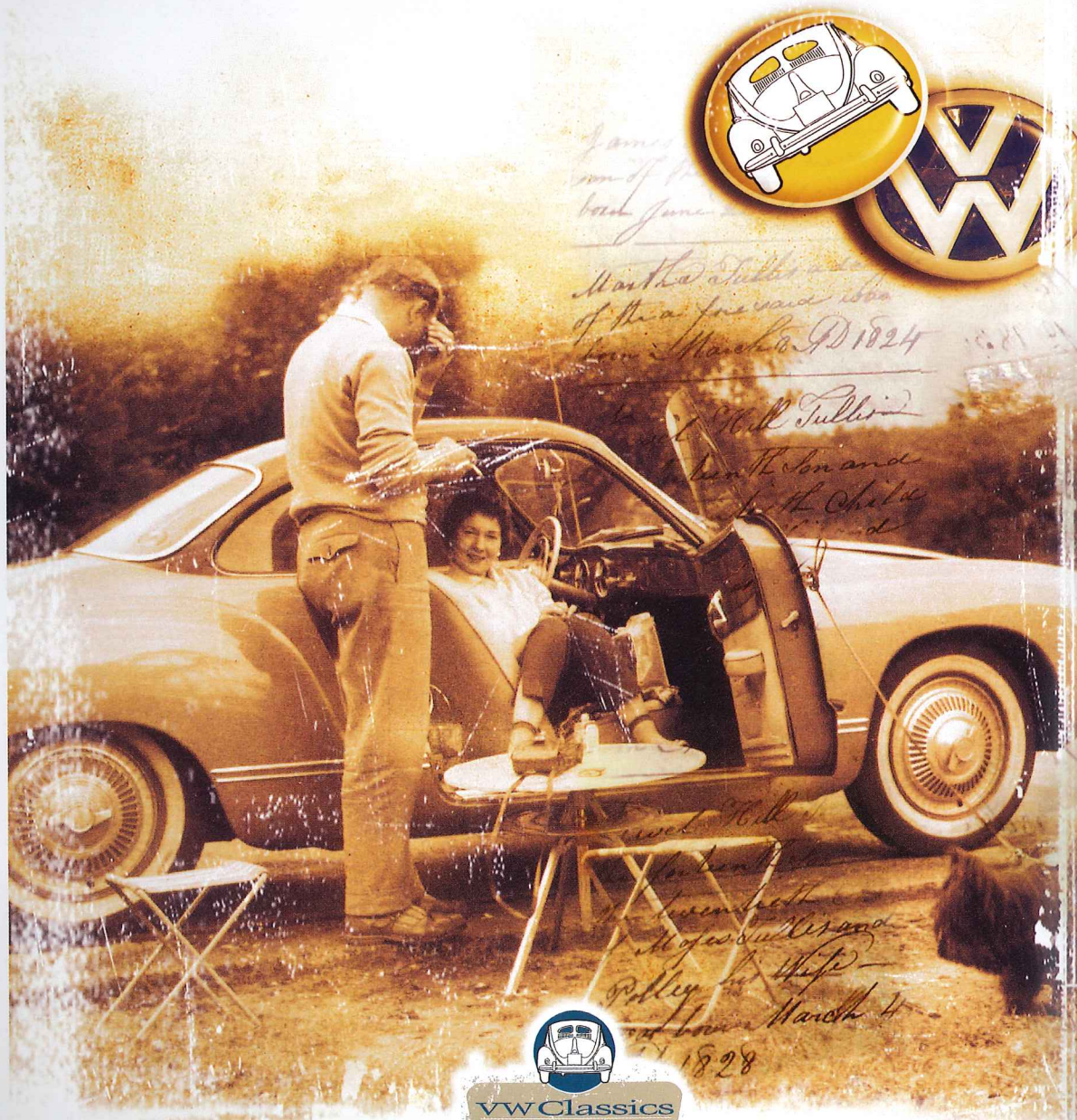

BOERENKAMPLAAN 58 5712 AG SOMEREN TELEFOON 0493-470060 E-MAIL: INFO@VWCLASSICS.NL INTERNET: WWW.VWCLASSICS.NL
DINSDAG / VRIJDAG VAN 9.00 TOT 12.30 UUR EN VAN 13.00 TOT 17.30 UUR. ZATERDAG VAN 9.00 TOT 16.00 UUR. DINSDAGAVOND VAN 19.30 TOT 21.30 UUR.

KARMANN
Ghia
CLUB NEDERLAND

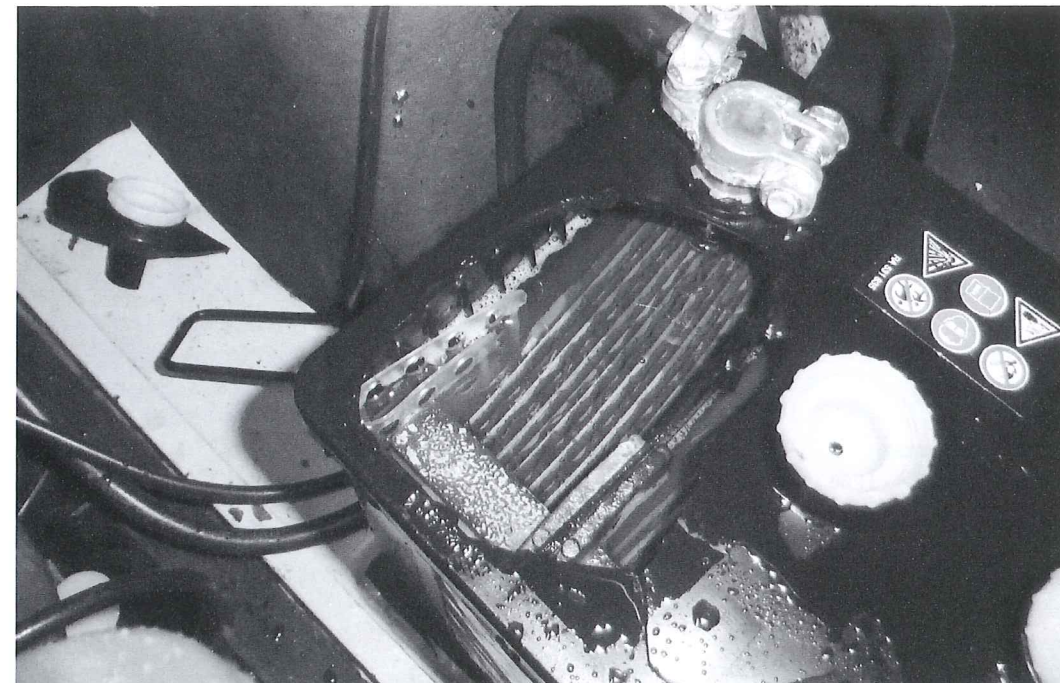

VEILIGHEID BOVEN ALLES

Twee weken voor de najaarsmeeting wilde ik mijn 58-er cabrio weer eens van stal halen. Ik had een nieuwe 6V accu gekocht en deze opgeladen. Hij startte niet direct, maar de startmotor draaide wel en ik had stroom op de bobine. Om wat extra power (lees 12V) te gebruiken besloot ik mijn andere Karmann kont aan kont te zetten met de 58-er cabrio en via startkabels de 12V accu met de 6V accu te verbinden. Dit is een paar keer goed gegaan en de motor heeft gedraaid. Bij de vierde keer ging het echter goed mis en de 6V accu ontplofte en het accuzuur vloog in het rond over mij en beide auto's heen. Ik heb me snel met veel water afgespoeld en gelukkig heb ik er niets aan over gehouden. Ook lijkt het erop dat de lak van de auto's ook niet beschadigd is.

Ik heb wel een wijze les geleerd en dat is dat je bij het klussen aan je auto altijd voorzichtig moet zijn en de juiste procedures moet volgen. Ik had bij die bewuste keer eerst de zwarte minkabels aangesloten en wilde als laatste de rode plus op mijn 6V accu zetten. Bij het aansluiten van de klem kwamen er vonken en het waterstofgas dat vrijkomt in een accu ontplofte. Nu snap ik ook waarom je eerst de plus moet vastmaken en dan pas de min. De kans op vonken is dan veel kleiner.

Ik heb nu geluk gehad, maar het had ook slechter kunnen aflopen. Beste mensen, als je zelf klust, zorg dan goed voor je eigen veiligheid. Gebruik assteunen als je onder de auto gaat liggen, gebruik een veiligheidsbril bij slijpwerkzaamheden, weet wat je doet als je zelf aan je remmen gaat sleutelen en last but not least, sluit de accukabels in de juiste volgorde aan. Met deze basis veiligheidsregels voorkom je dat de hobby een nachtmerrie wordt.

Patrick Baptist
Voorzitter

KARMANN GHIA CLUB NEDERLAND

Verenigingsregister Kamer van Koophandel te Tiel, nr: V-40104725
Rabobank, nr: 33.60.89.988 Website: www.karmannghiaclub.nl

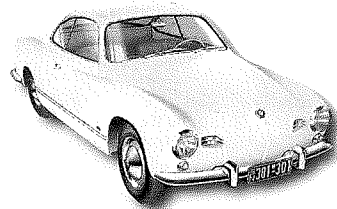

VOORZITTER

Patrick Baptist
Karawanken 32
3524 DA Utrecht
T 06 - 26 93 53 82
E voorzitter@karmannghiaclub.nl

PENNINGMEESTER

Nico de Winter
Hackfortstraat 32
3223 GC Hellevoetsluis
T 0181-32 56 64 / 06 - 51 08 34 98
E penningmeester@karmannghiaclub.nl

SECRETARIS

Nico Zwakman
Blauwe Zeedistel 44
1974VE IJmuiden
T 0255-526373
E secretaris@karmannghiaclub.nl

PUBLIC RELATIONS/INTERNET

Patrick Baptist
Karawanken 32
3524 DA Utrecht
T 06 - 26 93 53 82
E pr@karmannghiaclub.nl

REDACTIE

George Steur
Oude Kerkweg 42
1251 NZ Laren
T 035 - 538 79 66 / 06 - 26 14 25 05
E redactie@karmannghiaclub.nl

LEDENADMINISTRATIE K.G.C.N.

Tom Kouters
Hoevehei 10
5508TJ Veldhoven
T 040 - 254 75 24
E ledenadministratie@karmannghiaclub.nl

EVENEMENTEN

Sonja de Winter
Hackfortstraat 32.
3223 GC Hellevoetsluis
T 0181 - 32 56 64 / 06 - 23 64 20 96
E evenementen@karmannghiaclub.nl

TECHNISCH ADVISEUR

Dick Loenen
Voor informatie bellen van ma t/m vrij
van 19.00 - 21.00 uur
T 035 - 62 45 223
Kees Schultz
T 06 - 26 04 22 66
Vragen via email:
technischadviseur@karmannghiaclub.nl

ERELEDEN

B.J. van Bolhuis, D. Snel, W. Arpink

KLEINE ADVERTENTIES

Kleine advertenties (aangeboden/
gevraagd/te ruil) zijn voor leden,
inclusief foto's, gratis.
George Steur
Oude Kerkweg 42
1251 NZ Laren
opgaven inclusief foto's, liefst per e-mail
of schriftelijk naar bovenstaand adres.
E redactie@karmannghiaclub.nl

RECLAME-ADVERTENTIES

Voor reclame advertenties kunt u
contact opnemen met de PR,
Patrick Baptist,
T 06-26935382
E pr@karmannghiaclub.nl
Bij plaatsing gedurende een kalenderjaar
(minimaal 5 nummers) 10% korting.

SLUITINGSDATUM KOPIJ

De volgende Ghia Varia verschijnt:
december 2012.
De deadline voor kopij is:
15 november 2012. Bij voorkeur kopij
graag per e-mail in Word 6.0 aanleveren,
foto's (jpg) graag als bijlage. Natuurlijk
zijn gewoon getypte of geschreven
stukjes ook van harte welkom!
E-mail naar: redactie@karmannghiaclub.nl
Alle post naar:
Oude Kerkweg 42, 1251 NZ Laren
Bij voorbaat dank, de redactie

CONTRIBUTIE

De contributie per kalenderjaar
bedraagt €32,50. Bij inschrijving dient
éénmalig een bedrag van €7,50 te
worden voldaan. Indien bij continuering
van het lidmaatschap de bijdrage voor
het volgende kalenderjaar niet binnen 30
dagen na factuurdatum is ontvangen, wordt
een bedrag van €5,- voor administra-
tie en incassokosten in rekening
gebracht. Opzegging voor 1 december
voorafgaand aan het nieuwe lidmaat-
schapsjaar!

WIJZIGINGEN IN UW AUTOBESTAND
OF GAAT U VERHUIZEN?

Meldt dit dan a.u.b. telefonisch of schriftelijk
aan de Karmann Ghia-ledenadministratie:
Tom Kouters
Hoevehei 10
5508 TJ Veldhoven
T. 040-2547524
E ledenadministratie@karmannghiaclub.nl

CLUBSHOP

VACANT



INHOUD

19E JAARGANG NR. 92 OKTOBER 2012

Voorwoord	1
Colofon	2
Inhoud	3
Ledenmutaties/Evenementen 2012	4
Humor VW	5
Verslag Najaarsrit	7
Techniek	11
De rijke historie van Volkswagen	14
Karmann Ghia Kunst	18
Onderhoud van de remmen	21
Toen en Nu	25
Karmann Ghia Worldcup	28
IKW 2013	29
Rijden of Glijden	33





LEDENMUTATIES

Nieuwe leden

Lidnr.	Naam	Adres	Postcode	Plaats	Telefoon	Type	Modeljr
2121220	Bie, A. De	Schoener 56	1625 CW	Hoorn	0229-233889	14 cabrio	n.b.
2121222	Herk, W. Van	Postbus 154	2920 AD	Krimpen a/d IJssel	0186-554401	14 coupé	1972
2121221	Kraaij, C.H.M.	Den Oudert 52A	4281 NC	Wijk en Aalburg	0416-691391	14 coupé	1958

Opgezegd

Lidnr.	Naam	Adres	Postcode	Plaats	Telefoon	Type	Modeljr
2010681	Wentholt, H.J.J.	Rooseveltdreef 33	6718 CN	Ede	0318-637530	14 coupé	1972
2081094	Netten, H.J.	Paasloregel 53	8338 SV	Willemsoord	0527-612247	14 coupé	1974
2071053	Josseaud, P.	Hoogstraat 40	5615 PR	Eindhoven	06-20132428	14 coupé	1971
97349	Klaseboer, G.	Industrieweg 4	7951 CX	Staphorst	0522-464847	14 coupé	1968
2111202	Snijders, W.J.M.	Fien de la Marstr	1902 MT	Castricum	06-46607002	14 coupé	1970
2071042	Oene, R.H.G.V.	Veenmos 109	8265 HT	Kampen	038-3331763		

Wijzigingen in Uw autobestand of gaat U verhuizen? Meldt dit dan a.u.b. telefonisch of per e-mail aan de ledenadministratie: Tom Kouters - Hoevehei 10 - 5508 TJ Veldhoven - tel: 040-2547524
E-mailadres: ledenadministratie@karmannghiaclub.nl

EVENEMENTEN

EVENEMENTEN KGCN 2012

Zaterdag 13 oktober Einde seizoen/najaarsborrel, in "De Wolfsburcht" (VW museum van André van Wijlen), Perzikstraat 9, Wijk en Aalburg. Zie aankondiging in Ghia Varia 91. pag.

LET OP: e.e.a. onder voorbehoud van data en locatie



VW HUMOR

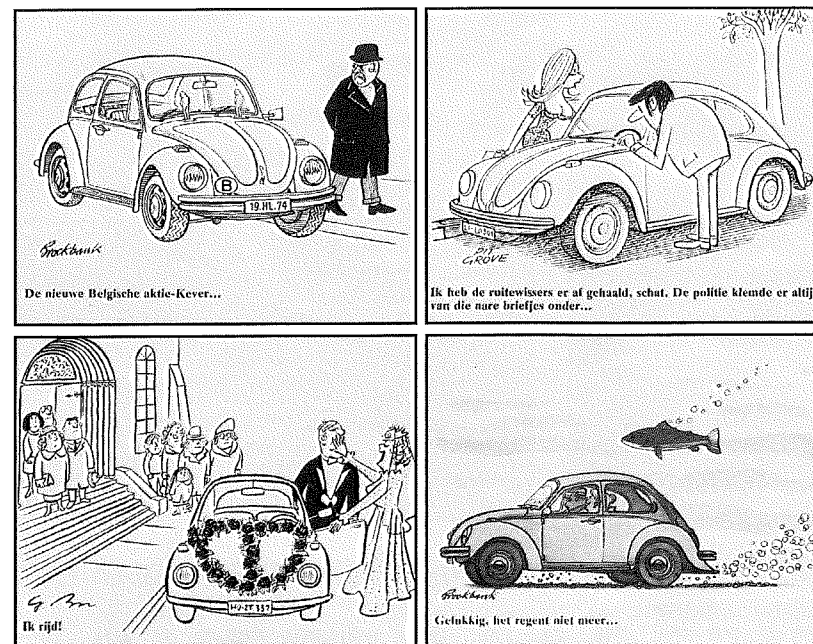



**APK keuringen
Onderhoud
Reparatie
Restauratie
Occasions**



VolksRepairs
Aircooled Professionals



**Superstore voor
de klassieke
Volkswagen**



**Webshop met
meer dan 7.000
artikelen**

Industrieweg 110
2651 BD Berkel en Rodenrijs
Nederland

telefoon: +31(0)10 - 5223577
fax: +31(0)10 - 5226809

Info@volksrepairs.nl
www.volksrepairs.nl

Openingstijden:
Maandag t/m vrijdag:
8.30 tot 12.30 en 13.00 tot 17.30 uur
Woensdagavond koopavond:
19.00 tot 21.00 uur
Zaterdag 09.00 tot 16.00 uur

 VolksRepairs op Facebook
 Volg ons op Twitter: @VolksRepairs

SIJM IMPORT EXPORT

ORIGINELE ONDERDELEN VOOR KARMANN GHIA EN KEVER CABRIOLET

GROTEVOORRAAD ORIGINELE RESTAURATIE ONDERDELEN, NIEUW EN GEBRUIKT

- **Plaatwerk:** reparatiedelen, koplampshelmen, schermen, deuren, deksels, zijwanden, neusdelen
- **Rubbers:** voor de gehele carrosserie
- **Chroomdelen:** lijsten en emblemen
- **Koplampen,** knipperlichten voor reflectoren en achterlichtglazen
- **Bumpers:** Orig. Euro en USA bumpers, rozetten, beugels, steunen en bevestigingsmaterialen
- **Ruiten:** o.a. krasvrije zijruiten
- **Interieur:** stoel en bankbekledingen en deurpanelen
- **Vloerbedekking:** originele naaldvilt op de rol
- **Techniek,** motor en versnellingsbak revisie
- **Verchromen mogelijk,** hoogwaardige kwaliteit, vrijblijvende offerte

Ook voor totale of deelrestauratie van uw Karmann Ghia Coupé en Cabriolet,

Kever Cabriolet, Porsche 356 en Porsche 911/912 of advies hieromtrent, al meer dan 30 jaar



Hobbendonkseweg 142, 5283 HM Boxtel

Tel: 0411-675588 of 06-22225537

e-mail: sijm@home.nl

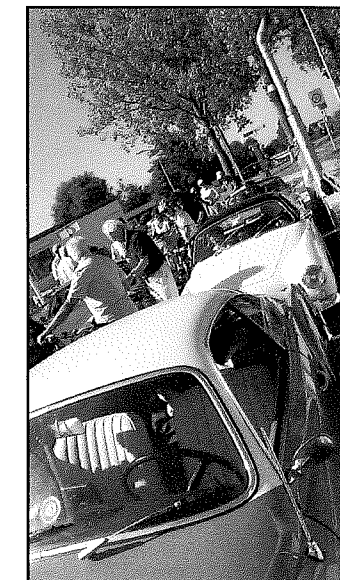

NOORD-HOLLAND 9 SEPTEMBER 2012

NA(ZOMERS)JAARSRIT

Toen Gerard en Arnoud vorig jaar uit het bestuur stapten zeiden ze tegen mij: volgend jaar gaan wij samen een rit organiseren. Dat was natuurlijk aan de juiste persoon niet tegen dovemansoren gezegd. Uiteindelijk is dit de na-zomerrit geworden. Het klinkt vreemd maar de insiders weten dat de zomerrit dit jaar zó verschrikkelijk nat is geweest, dat de najaarsrit 2012 voor mij in ieder geval de na-zomerrit zal blijven heten. Het was geweldig mooi weer! Wij, Nico, ik, Gerard en Betty waren de avond ervoor al redelijk in de buurt aangekomen, zodat het de volgende ochtend niet zo ver meer naar Akersloot rijden was. De start (en eindpunt) was nl. bij 't Hoorntje in genoemde plaats. Onderweg daar naartoe reden er ineens nóg twee Kar-

manns achter ons en dat waren de Friezen nl. Rottiné en Hui-tema. Kwamen we dus met z'n vieren de parkeerplaats opgereden waar al aardig wat Karmanns waren verzameld. En als vanouds bleef iedereen gezellig kletsen en natuurlijk auto's bekijken. We (Nico en ik) zijn hier eventjes gebleven maar gingen daarna naar Gerard en Arnoud waar we de nodige attributen kregen overhandigd.

Onder het genot van de koffie met gebak gingen we de inhoud hiervan bekijken, én de overgebleven mokken (wat een collectors item gaat worden) van de zomerrit voor de liefhebber verkopen. Aardig gelukt, helemaal uitverkocht! Nadat alle (36!) deelnemende leden zich op het terras hadden verzameld

nam Gerard het woord om het een en ander toe te lichten. Nu was het zo dat we gelijk aan het begin van de rit met een pontje over gingen (wat gesponsord werd door Klassiek VW Centrum-Maurice Bronke) en het verzoek was om niet allemaal tegelijk weg te rijden want er konden maar een klein aantal auto's op. Oke, zo gezegd, zo gedaan. Maar... er waren meer mensen die de pont namen... zodat er maar 3 á 4 auto's tegelijk mee konden en de rest gevuld was met fietsers en wandelaars, buiten het 'gewone' verkeer! Het gevolg: wachten, wachten... totdat Keith ineens de tip gaf: als we zus en zo omrijden komen we vanzelf aan de overkant waar de pont naar toe vaart en kunnen we zo de route weer oppikken.



Hup, en daar gingen we met zo'n 6 á 7 auto's uit de wachtende rij en ja hoor, het klopte nog ook! Maar al met al hadden we toch zo'n 30 á 45 minuten staan wachten. Het was prachtig weer gewoon warm voor de tijd van het jaar maar de tijd draait door! Bij de routebeschrijving stonden diverse Forten beschreven die allemaal een onderdeel waren van De Stelling van Amsterdam (verdedigingslinie in een cirkel rond Amsterdam).

Fort Spijkerboor was uitvoerig beschreven om te gaan bekijken. Wij hebben dat niet gedaan maar zijn bij het café-restaurantje een glaasje gaan drinken. Met een hele ploeg aan één lange tafel en één mevrouw die liep te bedienen. Het duurde eventjes voordat we werden geholpen... Nico vroeg nog of we iets te eten konden bestellen maar dat ging niet want ze had het veel te druk, duidelijk verhaal! Op een gegeven

moment toch maar verder gaan rijden want we hadden nog een aantal A4tjes te gaan. Met het mooie weer heel veel fietsers en een schitterende route maarsoms met ó zó nauwe paadjes en straatjes, De Rijp, de Waag.. zodat er diverse keren een open plek door ons werd bezet om het verkeer verder door te laten. Maar eerlijk is eerlijk, wat is Nederland toch mooi. En ik dacht gelijk aan het liedje: alles

ziet er anders uit als de zon schijnt...! Ook de mooie pakhuizen bij Zaandam waren schitterend om te zien. Om 16.00 uur waren we in Akersloot en ondanks de beschrijving waar we konden parkeren lukte het ons en nog meerdere leden het niet om dit te vinden. Gerard gebeld en deze zou met 10 minuten in aantocht komen of we even konden wachten.

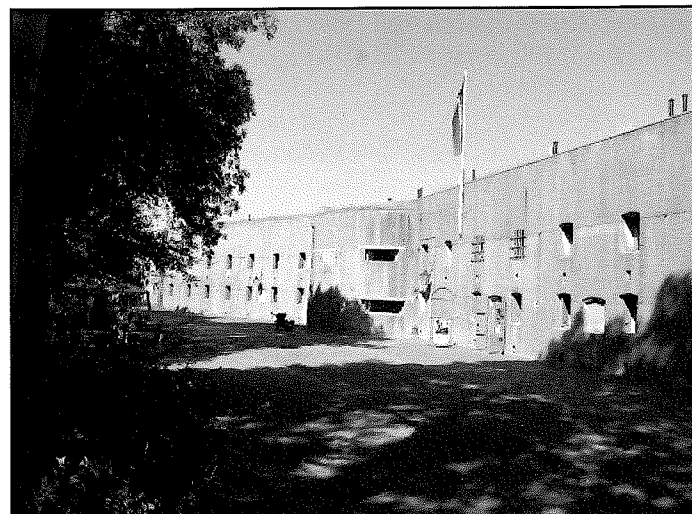

Onderweg naar het eindpunt kwamen we nog een (onbekende) Karmann rijder tegen die stomverbaasd vroeg: zijn jullie hier met de club? Ik zie ineens zóveel Karmanns! Waarop we het een en ander hebben verteld en hem een consumptiebon gaven om een glaasje mee te drinken. Hup, hij gelijk parkeren...leuk!

Ondertussen kwam de meneer van het restaurant het omschreven hek openen zodat we tussen de speeltuin attributen van de camping konden parkeren. Gelijk een aantal campingbewoners bij de auto's en dan al die verhalen...geweldig! Ze waren heel enthousiast over de goede conditie waarin de auto's verkeerden. En dat horen (in dit geval) alle KG eigenaren graag, toch? Maar goed, naar de voorkant van het terrasje waar we konden plaatsnemen op een stoel of aan een sta-tafel. Onder het genot van een koel drankje met bitterbal zagen we de

andere deelnemers binnenkomen. Een redelijk nieuw lid Adri de Bie, een lid van het eerste uur Jan van Weelden die niet had meegereden maar het toch wel eens leuk vond om met de Karmann Ghia Club te gaan eten, én Anjette en Bas Arpink,

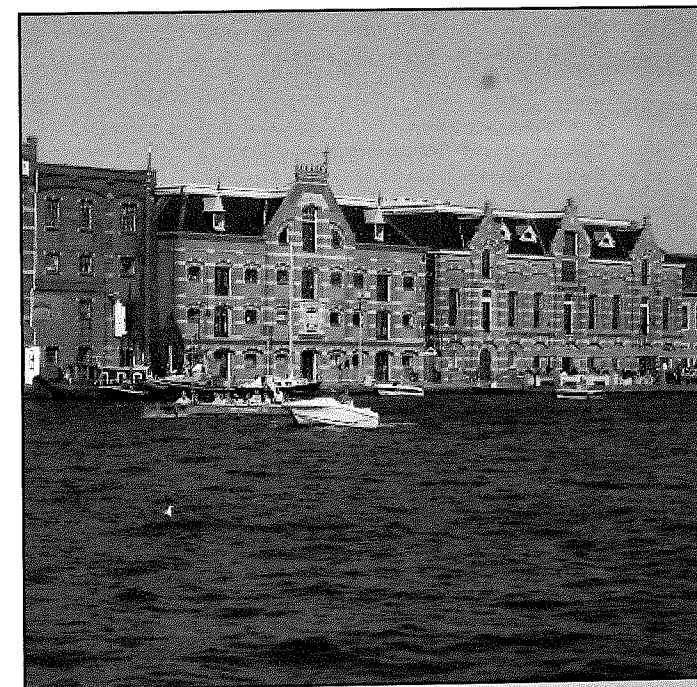

Lizette Hilhorst, Mich en Elise Werner, die na lange tijd ook weer aanwezig waren, leuk! Toen zo'n beetje (bijna) iedereen gearriveerd was heb ik mede namens alle leden Gerard en Arnoud bedankt voor hun inzet en ze hiervoor een presentje gegeven, wat mede onderstreept werd door het applaus van iedereen!

Wij vieten ik Nico, Gerard en Betty bleven niet eten maar 29 andere personen wel! En gezien de foto's op het forum zag het er niet verkeerd uit.

Gerard en Arnoud nogmaals bedankt voor deze fijne dag!

Sonja de Winter





Uw Karmann Ghia verzekeren van 15 jaar en ouder!

premie vanaf
€30,-
per jaar



Uw Karmann Ghia klassieker of youngtimer van 15 jaar en ouder perfect verzekeren!

Als trotse eigenaar van een unieke en fraaie Karmann Ghia bent u zuinig op uw bezit. De Gio Klassiekerverzekering biedt u naast uitzonderlijk goede en veelzijdige garanties een zeer lage premie. Zo kunt u zorgeloos genieten van uw bijzondere bezit...

Naast de bijzonder lage premie kunt u bij de Gio Klassiekerverzekering ook de 'altijd terug garantie in binnen en buitenland bij pech of ongeval onderweg' regelen. Ook kunt u op eenvoudige wijze een All Risk verzekering afsluiten. Via www.taxeren-online.nl kunt u zelf uw taxatie vanachter uw pc op eenvoudige wijze regelen.

- Geen eerste auto verplicht, dagelijks gebruik toegestaan
- 3000 tot 20.000 km per jaar met 75% no-claim korting
- Uitstekende voorwaarden volgens de FEHAC wensen
- Meerdere hobby-auto's op één polis met extra korting
- Zelf taxatie regelen op uw pc op www.taxeren-online.nl
- Bij voorkeur clubtaxatie
- Acceptatie onder voorbehoud

Voor meer informatie kijk op www.gio.eu of bel 036 548 70 74



Doe de premiecheck van meer dan 15 klassiekerverzekeraars op www.klassiekerverzekering.nl

Ook uw gebruiksauto kunt u bij Gio goed en voordelig verzekeren! www.gio.eu

TECHNIEK

DE MOTOR MOET OLIE VERBRUIKEN

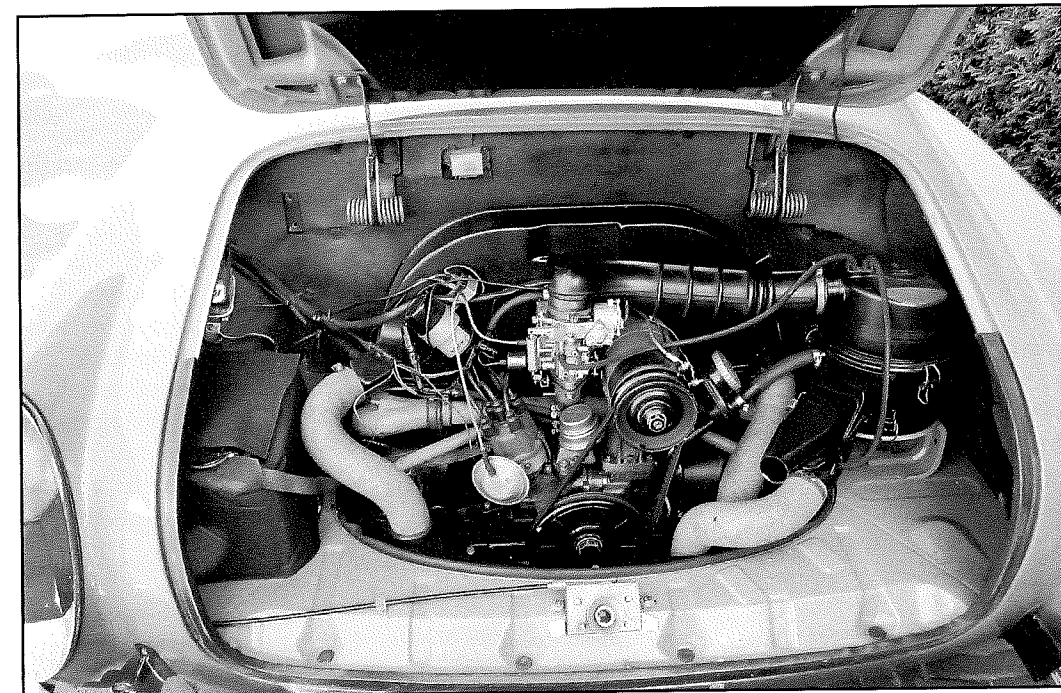

De automobilist is vaak geneigd de hoeveelheid olie die de motor verbruikt te zien als de voornaamste maatstaf voor het beoordelen van de staat waarin de motor verkeert. Het liefst ziet men dat de motor helemaal geen olie gebruikt. Dit laatste is niet juist. Iedere verbrandingsmotor moet een zekere hoeveelheid olie verbruiken. Al mogen bepaalde grenzen uiteraard niet worden overschreden.

Twee zaken dient men hierbij goed te onderscheiden. Het verdwijnen van olie kan het gevolg zijn van verbranding in de motor, maar kan ook ontstaan door lekkage. Een normaal oliegebruik is van essentieel belang om slijtage en wrijving te beperken en zo een lange levensduur van het mechanisme te verzekeren. De motor kan ook de olie als gevolg van een lek verliezen. Sommige lekkages

treden op als de motor niet loopt. Andere als hij draait. Deze olie verliezen zijn altijd nadelig en kunnen zelfs de goede werking van de motor in gevaar brengen. Een klein olie-lek heeft natuurlijk niet altijd ernstige gevolgen, maar het is wél een verspilling en bron van milieuverontreiniging. De olie heeft een aantal belangrijke taken, zoals het afdichten van de zuigerveren en het sme-

ren van de zuigers en cilinders. De cilinders en de zuigers; die zich hierin heen en weer bewegen, zouden snel slijten – en mogelijk vastlopen – als de wanden van de cilinders niet bedekt waren met een laagje olie. Maar ... deze olie wordt bij iedere verbrandingsfase verbrand en door nieuwe vervangen, zodat een verbruik van olie onvermijdelijk en zelfs noodzakelijk is.

De motor mag uiteraard ook weer niet te veel olie verbruiken. Doorgaans wordt een maximum verbruik van 1,5 liter per 1000 kilometer aangehouden. Voor motoren tot 1980 cc bij een toerental van 4000 per minuut. Bovendien kan ook door "zweeten" het oliepeil dalen. Dit is een normaal verschijnsel, dat als toelaatbaar moet worden gezien.

Verschillende oorzaken kunnen echter het olieverbruik flink doen stijgen. De schraapveer in de cilinder kan slecht functioneren, een minder goede klepsteen, maar ook hoge snelheden (bijvoorbeeld op autowegen) of zware belasting van de motor doen het olieverbruik stijgen.

Het oliepeil in het carter moet in principe steeds gelegen zijn tussen de op de peilstok aangegeven maximum- en minimumstreep. Als het maximumpeil wordt overschreden, loopt men het gevaar dat de olie gaat opspatten en wegloopt via de carterventilatie. Het oliepeil kan alleen nauwkeurig worden gemeten als de auto op een horizontaal vlak staat. Voor het meten moet men de peilstok met een schone doek afvegen. Pas dan krijgt men een betrouwbare indruk van de oliestand in het carter.

Men dient zich wel te realiseren dat, nadat de motor is afgezet, de olie enkele minuten nodig heeft om weer in het carter terug te vloeien. Gunt men de olie die tijd niet – bijvoorbeeld bij het tanken als de motor net is stilgezet – dan kan een te hoog olieniveau het gevolg zijn. En een te grote hoe-

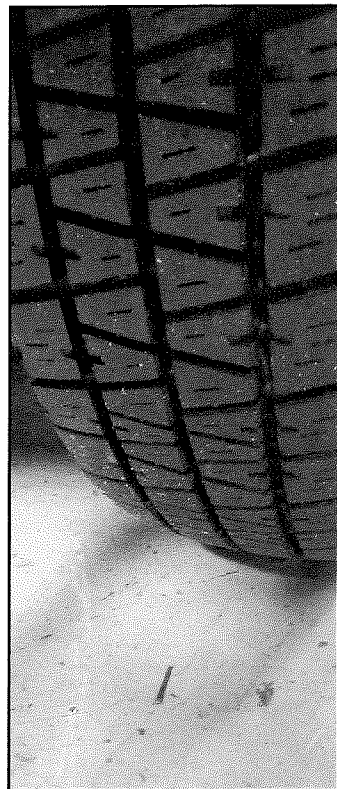

veelheid olie verbrandt dan. Olieverlies kan op verschillende plaatsen optreden. Deze zijn in de praktijk alleen door een vakman op te sporen.

Goede bandenspanning spaart brandstof

In de automotor wordt slechts een klein gedeelte van de gebruikte brandstof omgezet in bruikbare arbeid. Naast de energie die ongebruikt via de uitlaatgassen de uitlaat weer verlaat, absorberen ook de koeling en de wrijving van de lagers een flink gedeelte van het aantal pk's. Van het vermogen dat overblijft eisen de rijweerstand dan weer een flink gedeelte op. Bandenfabrikanten geven de kostenbewuste automobilist dan ook de raad

aandacht aan de rolweerstand te besteden. Een band met een lage rolweerstand scheelt in ieder geval diverse keren voltanken per jaar. De motor van de auto moet bijna eenzelfde van zijn energie gebruiken om de rolweerstand die ontstaat door de werking van de banden te overwinnen. Staalgordelbanden gebruiken door hun stabiele opbouw minder energie dan de diagonaal banden. Bij een auto uit de middenklasse gaat met diagonaalbanden rond 17pk verloren om de rolweerstand bij 130km/u te kunnen overbruggen. Met de staalgordelband, die een zeer geringe rolweerstand heeft en daardoor bijzonder snel is, bedraagt het verlies slechts 13 pk. Het benzineverbruik vermindert daardoor met zeven procent.

Ongeveer dezelfde hoeveelheid brandstof kan de automobilist besparen wanneer hij met de juiste bandenspanning rijdt. Te lage bandenspanning verhoogt de rolweerstand. Het gemiddeld brandstofgebruik van een middenklasse auto wordt al verhoogd van ongeveer 10 tot ongeveer 11 liter per 100 kilometer wanneer de banden een spanning hebben van 1.4 bar in plaats van 2.9 bar. Iedere afwijking van de juiste spanning beïnvloedt het benzineverbruik. Het is duidelijk dat men door keus van de juiste banden en het in acht nemen van de juiste bandenspanning per jaar enkele honderden euro's kan besparen.

De redactie

DE ONTSTEKING VAN DE KARMANN GHIA

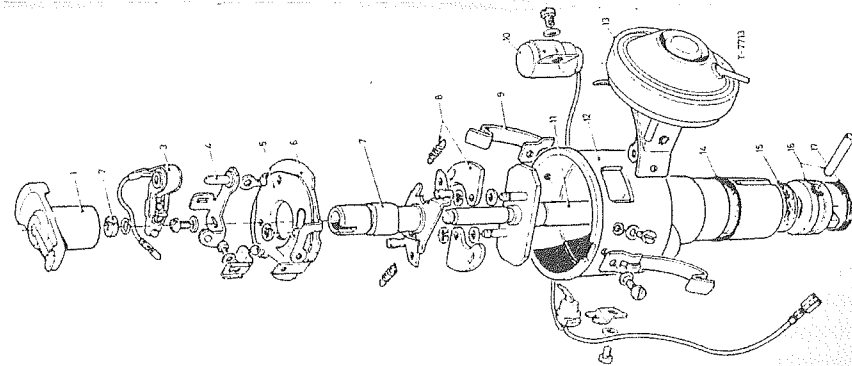

De vijf belangrijkste punten voor een goed werkende ontsteking zijn:

- Een goed werkende bobine;
- De centrale vervroeging;
- De vacuüm- en onderdrukdoos;
- De contactpunten + afstelling;
- Het tijdstip van de ontsteking.

1. De bobine

De bobine controleer je door de kabel van de bobine uit de verdeelkap te nemen en $\pm 8 - 10$ mm van het motorblok te houden. Geeft deze een helder blauwe vonk, dan is hij goed. Bij een roze vonk is of de bobine of de condensator defect. Ook als de contactpunten regelmatig inbranden, is de spanning op de punten te hoog of te laag! De juiste condensator monteren is dus van groot belang!

2. De centrale vervroeging

De centrifugaal controleer je door met de rotor tegen de veerdruk in te drukken. Je moet dan enkele graden op en neer kunnen gaan. Met draaiende motor kun je dit met een ontstekingslamp controleren. Als het centrifugaal gedeelte werkt gaat de ontsteking vervroegen. Je kunt dit zien op de pulley (wel eerst even de vacuüm- onderdrukdoos demontieren).

3. De vacuüm- en onderdrukdoos

Om de vacuümvervroeging te controleren neem je aan de carburator de vacuümstang los. Door

aan deze losgekoppelde slang te zuigen, kun je zien dat de ontstekingsplaat zich draait. Kun je hem niet vacuüm zuigen, dan is de vacuümleak en dient deze vervangen te worden. Ditzelfde is het geval met de onderdrukdoos.

4. Afstelling van de contactpunten

Voordat je met afstellen begint, eerst de contactpunten controleren op eventuele inbrandingen. Zijn de contactpunten ingebrand, dan dien je ze eerst even schoon te maken met behulp van een contactpuntvijlje of een stukje schuurpapier!

Bij erge inbranding is het beter ze helemaal te vervangen. Draai de onderbrekerrok op de hoogste stand en stel vervolgens de opening van de contactpunten af op 4-tiende (0,40mm).

5. Ontstekingsijdstip

Het tijdstip van de motor staat op de pulleyrand aangegeven door middel van een "V"-inkeping. Controleer altijd of de ontsteking bij de pulley hoort, anders zoek je het B.D.P. of het 0-punt op en werk je van daaruit. Plaats vervolgens een controlelampje op de min (-) van de bobine. Heb je de juiste afstelling gevonden (instructieboekje of vraagbaak) dan dient het lampje te gaan gaan op het midden van de Carter staat. Met een ontstekingslamp werkt dit op dezelfde manier. Bij een warme motor zonder choke en niet de gasklep dicht, dient dan het toerental zo'n 800 à 900 toeren te bedragen.

1. rotor
2. smeervijlje
3. contactarm
4. vaste contactpunt houder
5. verdraaibare onderbrekergrondplaat
6. vaste onderbrekergrondplaat
7. onderbrekerrok
8. centrifugaalgewicht met veertje
9. klem voor stroomverdelerskapbevestiging
10. condensator
11. stroomverdelers
12. stroomverdelershuis
13. vacuümdoos
14. afsluiting
15. ring
16. aandrijfklem met borgpen
17. borgveer





De rijke historie van VOLKSWAGEN

Nederland speelt een belangrijke rol in de geschiedenis van Volkswagen. Het eerste exportcontract dat Volkswagen afsluit is met de gebroeders Pon. De eerste levering, in 1947, bedraagt maar liefst 56 Kevers. Ontdek hieronder meer over de fascinerende historie van Volkswagen.

1947 - 1960

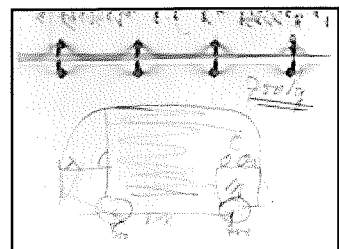

1947 Het eerste exportcontract. Volkswagen sluit zijn eerste exportcontract af. Het gaat om een levering van maar liefst 56 Kevers aan importeur Ben Pon in Nederland.

1950 100.000 Kevers. Op 4 maart 1950 rijdt de 100.000ste Volkswagen Kever de fabriek uit. De Kever wordt steeds luxer en is nu ook verkrijgbaar als cabriolet of met een zonnedak. 1950 De Transporter. Een schets in de agenda van Ben Pon vormt de basis voor de eerste Volkswagen Transporter.

Al snel start de productie dit volkomen nieuwe type bedrijfsvoertuig. 1955 Eén miljoen Volkswagens. De miljoenste Volkswagen is een feit. 1957 De Karmann Ghia Cabriolet. Volkswagen presenteert een gloednieuwe cabriolet: de Karmann Ghia Cabriolet.

1960 - 1975

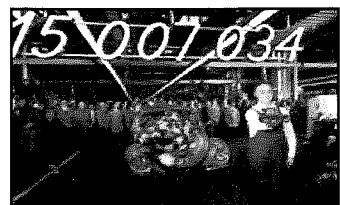

1961 VW 1500: de Karmann Ghia Coupé. In september 1961 verschijnt de VW 1500 op de markt als limousine en Karmann Ghia Coupé type 34. Dit succesnummer wordt pas in 1969 uit de productie genomen. 1962 De Variant. Volkswagen blijft het aanbod uitbreiden. Het nieuwste model heet Variant: een ruime auto met tal van praktische eigenschappen.

1970 De K70. Volkswagen gaat de jaren zeventig in met de introductie van de K70. Deze auto is niet opgebouwd op een apart chassis, maar heeft een zelfdragende carrosserie. Hier-

mee is de K70 de eerste in serie gefabriceerde personenwagen met zo'n constructie. 1972 Kever breekt record. Met de productie van de 15.007.034ste Kever is het record van de T-Ford gebroken.

1973 Moeilijke tijden, nieuwe modellen. Met de oliecrisis breken er moeilijke tijden aan voor de auto-industrie. Maar Volkswagen gaat gewoon door. Onder meer met de introductie van de eerste Passat.

1974 De Golf als waardige opvolger. Bestaat er een waardige opvolger van de populaire Kever? Het antwoord is de Golf. In 1974 doet deze Volkswagen zijn intrede en hij weet al snel vele harten te veroveren.

1974 De Scirocco. De Scirocco ziet het levenslicht: een sportieve coupé die rust op de bodemplaat van de Golf. 1975 De Polo. De vraag naar compacte auto's neemt toe. Volkswagen speelt hierop in met de Polo.

1975 - 1990



1976 De Golf GTI. De eerste Golf GTI verlaat de fabriek. 1978 De laatste Kever. Op 19 januari 1978 rolt de laatste Europese Kever van de productiebend. Hij is nog altijd te bewonderen in het automuseum in Wolfsburg. De productie van deze ook in Europa nog altijd populaire Volkswagen gaat verder in Mexico.

1979 De Jetta Volkswagen blijft aan de weg timmeren. Speciaal voor de zakelijke rijder maakt in 1979 de Jetta zijn debuut op de markt.

1980 De tweede generatie Passat. De Volkswagen Passat is onverminderd populair. De tweede generatie van dit model heeft een complete metamorfose ondergaan en voldoet weer helemaal aan de eisen van de tijd.

1983 De tweede generatie Golf. Negen jaar na de introductie van de Golf verschijnt de tweede generatie van deze populaire Volkswagen op de markt.

1986 De tweede generatie Polo. Ook de tweede generatie van de Polo, die in 1986 verschijnt, is weer helemaal aangepast aan de modernste eisen.

1987 De derde generatie Passat. De geliefde Passat krijgt een nieuw uiterlijk.

1988 De Corrado. Met de Corrado - de opvolger van de Scirocco - brengt Volkswagen een echte sportcoupé op de markt.

1990 - 2000

1991 De derde generatie Golf. Volkswagen blijft vernieuwen en introduceert alweer de

derde generatie van de Golf. 1991 De Vento. De Volkswagen Vento neemt het stokje over van de Jetta als perfecte auto voor de zakelijke rijder.

1992 21 miljoen Kevers. In Mexico gaat de productie van de Kever nog altijd door. Op 23 juni 1992 verlaat het 21.000.000ste exemplaar feestelijk de fabriek.

1993 De vierde generatie Passat.

1994 De derde generatie Polo.

1996 De vijfde generatie Passat.

1997 De vierde generatie Golf.

1998 De New Beetle. Geïnspireerd op de succesvolle Kever weet de New Beetle vele harten te veroveren.

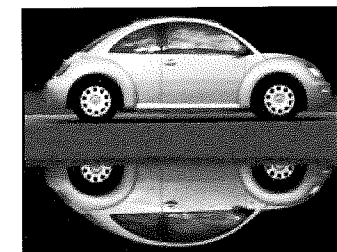

1998 De Lupo. Dit jaar rolt nog een ander pronkstuk uit de Volkswagenfabriek: de compacte Lupo. Zijn naam - latijn voor wolf - verwijst naar Wolfsburg, de thuisbasis van Volkswagen.

1998 De Bora. Nog meer nieuwe gezichten in 1998. De Volkswagen Bora is de nieuwste aanwinst voor met name het zakelijke segment.

1999 Zuinigheid krijgt een nieuwe dimensie. Met de 3-liter Lupo geeft Volkswagen een nieuwe betekenis aan het begrip zuinigheid. Voor deze slimme auto is drie liter brand-

stof voldoende om 100 kilometer af te leggen. Hiermee is de Lupo met afstand de zuinigste productie-auto.

1999 Volkswagen als zakenpartner. Volkswagen heeft verstand van zaken. In 1999 behaalt Volkswagen de eerste, tweede en derde plaats bij de verkiezing van zakenauto van het jaar. De Passat sleept de hoofdprijs in de wacht, gevolgd door de Polo en de Golf.

1999 De Glazen Fabrik. In 1999 wordt de basis gelegd voor de Glazen Fabrik in Dresden: de kraamkamer van de Phaeton. Het pand is een unieke combinatie van Volkswagenfabrik en beleveniswereld in één, waar het publiek getuige kan zijn van het productieproces van een auto.

2000 - heden

2001 De GTI is jarig. In 2001 viert de Golf GTI zijn 25-jarig jubileum. De drie letters GTI staan al een kwart eeuw voor puur rijplezier en maximale prestaties.

2001 De nieuwe Polo. Op de internationale autotentoonstelling IAA in Frankfurt beleeft de vierde generatie van de Polo zijn wereldpremière.

2002 De Phaeton. Met de introductie van de Phaeton in september 2002 breekt er een nieuw tijdperk aan. Met deze luxe limousine is Volkswagen voortaan in elke klasse vertegenwoordigd met auto's van topkwaliteit.

2003 Drie nieuwe modellen. De vijfde generatie van de



Golf betekent een enorme evolutiesprong, zowel als het gaat om techniek als om uiterlijk. Andere nieuwe gezichten op de markt zijn dit jaar de multifunctionele Touran en de imposante Touareg.

2005 De Jetta is terug. Terug van weggevoerd: de Volkswa-

gen Jetta. Een vertrouwde naam in een compleet nieuw jasje, dat elegantie en sportiviteit op verrissende wijze combineert.

2005 De Fox. De jongste telg uit de Volkswagen-familie heet Fox. Deze vernuftige vierzitter biedt het hoge kwaliteitsniveau van Volkswagen voor een aantrekkelijke prijs.

2005 Meer ruimte in de Golf Plus De Golf is gegroeid, letterlijk en figuurlijk. De nieuwe Golf Plus is een echte Golf, maar biedt meer ruimte, meer dynamiek en meer rijplezier dankzij een flexibel interieurconcept.

2006 De Eos. Rijplezier krijgt een nieuwe dimensie met de Eos. Deze Volkswagen combineert de sportiviteit van een cabriolet met de elegantie van een coupé.

2006 De Polo BlueMotion. In 2006 verschijnt de Polo BlueMotion op de markt. Deze innovatieve en superzuinige Volkswagen is in alle opzichten klaar voor de toekomst, zowel qua design als duurzaamheid.

DE RASPAARDJES OP DE RAI 1960

door Dirk L. De Jong

We gaan terug naar 1960 toen de RAI tentoonstelling nog plaats vond in het oude gebouw aan de Ferdinand Bolstraat in Amsterdam. Volkswagen presenteerde al zijn modellen onder het thema VOLKSWAGENTROTSEERT ALLES.

Dit begrip kreeg gestalte door het in beeld brengen van de 4

jaargetijden, de kevers in de herfst en winter, de Karmann Ghia in het voorjaar(coupé) en de zomer(cabriolet). Op de foto uit het blad "Vooruit Willen" van 1960 staat bij de winterse kever het affiche "De meest verkochte wagen, de laagste kilometerprijs, overal service en de hoogste inruilwaarde"

De tekst voor het affiche voor KG zou kunnen zijn: Karmann Ghia "een unieke betekenis in de autowereld"

Coupé: "De pittige stroomlijn van een sportwagen"

Cabrio: "Roept beelden op van vrijheid, het zonnetje, de wind door de haren"

Kortom SPORTIEVE NOBLESSE



Top hit.



De nieuwe Golf Cabrio. In 9,5 seconden open óf dicht.

Eens in de zoveel jaren is er weer zo een. Een top hit die uitgroeit tot een echte klassieker. Zoals nu. Met de nieuwe Golf Cabrio die zijn top razendsnel opent in slechts 9,5 seconde. Of sluit. Een top die dankzij slimme isolatie ook nog eens heerlijk comfortabel en stil is. Elke dag weer. Heeft u hem al live gezien? U bent van harte welkom in de showroom. De toegang is gratis.

U rijdt al een Golf Cabrio 1.2 TSI vanaf € 27.290,-.

Brandstofverbruik: \emptyset 4,4 - 6,4 L/100 km (IL op 22,7 - 15,6), CO₂-uitstoot: \emptyset 117 - 150 g/km.



Das Auto.

Vanafprijs is incl. BTW en BPM, excl. verwijderingsbijdrage en kosten rijklaar maken. Wijzigingen in uitvoeringsdetails en drukfouten voorbehouden. Getoonde afbeelding kan meeruitvoeringen bevatten. Kijk voor meer informatie op www.volkswagen.nl.



KARMANN GHIA KUNST

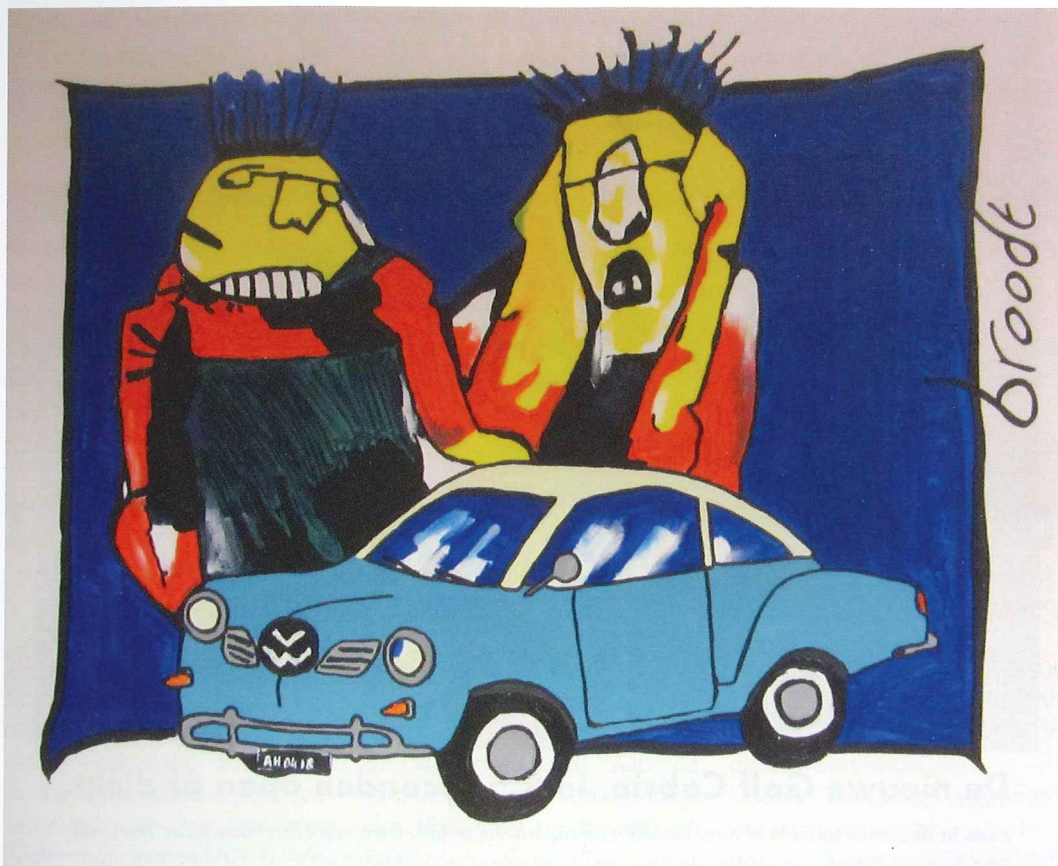

"Héé, mees? Is die ouwe, blauwe bak van jou? Kan je geen normale auto betalen? Uit welke kringloopwinkel komt-ie? Je moet toch echt wel gek zijn om zo'n auto te kopen!" Die opmerkingen van mijn Zeer Moeilijk Lerende leerlingen van 17- 18 jaar had ik natuurlijk kunnen verwachten toen ik de eerste keer trots met mijn Karmann op school kwam. Het was duidelijk het onderwerp van gesprek op die ochtend. En dat alles in zo'n lacherige, puberale sfeer.

Natuurlijk probeerde ik mijn enthousiasme voor deze schitterende oldtimer over te brengen op mijn grote pubers, die normaal gesproken alleen maar belangstelling hebben voor muziek, verkering en uitslapen. Dat overbrengen is per slot van rekening mijn beroep en in dit geval deed ik het met nog meer enthousiasme. Na verloop van tijd was het de leerlingen wel ongeveer duidelijk hoe het zat: het hoorde bij mijn leeftijd! "Ach, hij is zelf een oldtimer en hij heeft er nu zelf ook een!" Gelukkig is de hele school er inmiddels aan gewend dat ik af en toe met de Karmann naar school ga. En mocht ik een keer pech hebben, mijn klas is zeer gaarne bereid om te helpen duwen!

De leerlingen op mijn school hebben allemaal een verstandelijke beperking, maar velen blinken toch in een bepaald vak uit. Een aantal van die sterren heb ik met het vak tekenen/schilderen en ik probeer

ze o.a. vertrouwd te maken met het werk van bekende kunstenaars. Ze maken dan werkstukken op doek naar voorbeeld van Andy Warhol, Herman Brood, Corneille, Hundertwasser en Karel Appel. Een Karmann Ghia is in mijn ogen natuurlijk ook een kunstwerk en het leek me leuk mijn auto in een werk van een van de kunstenaar te laten terugkeren. Ook nu waren de opmerkingen niet van de lucht. "Mees, wie wil nou zo'n schilderij hebben? Met zo'n ouwe bak er op? Niet te verkopen die handel!" Toch hebben twee kunstenaar uit mijn groep het geprobeerd en het resultaat mag er, volgens mij, zijn.

Het schilderij met de verschillende Volkswagens hangt inmiddels bij een collega en de Broodversie van mijn Karmann Ghia hangt trots... bij mij in de hal. En een Rembrandt of een van Gogh met een Karmann? Ach, de meester is, sinds hij die auto heeft, er gek genoeg voor!

Peter de Jong





Alle Clubpolo's

€10

Bestellen via:

clubshop@karmannghiaclub.nl

<http://karmannghiaclub.nl/clubshop/>



DEEL II OVER DE REMMEN

Met remmen mag je geen risico's nemen. Elke storing of onregelmatigheid verdient het om direct nader onderzocht te worden. De veiligheid van jezelf, anderen en niet te vergeten het behoud van je gekoesterde automobiel-tje worden door een gebrek aan de remmen direct bedreigd. De meeste remsystemen zijn technisch niet zo ingewikkeld, daarom kun je veel zelf doen. Van diagnose tot ingreep.

Er zijn natuurlijk ook auto's met compleet afwijkende constructies. "Hydropneumatische" Citroëns vormen een voorbeeld dat velen direct te binnen zal schieten. Bij dergelijke uitzonderlijke gevallen is het raadzaam niet direct de boel uit elkaar te plukken, maar eerst eens een deskundige te raadplegen. De meeste merkenclubs hebben een technisch specialist in de gelederen die echt alle boutjes en moertjes van een bepaald type zal kennen. Voor het gros van alle auto's met een normaal hydraulisch remsysteem gaan de hierbij gegeven diagnoses en kleine reparaties gelukkig wel op. Dus ook bij onze Karmann Ghia's.

Tijdens remmen kan een auto nogal wat geluiden produceren. Er komt ook nogal wat bij kijken om de masse van je auto vanaf een respectabele snelheid weer tot stilstand te brengen. Een schurend geluid, van metaal op metaal. Dat sterker wordt als je harder remt, duidt op versleten remvoering of remblokken. Uiteraard is het dan zaak die onmiddellijk te vernieuwen. Je bent er eigenlijk al te laat mee. Piepen bij en lichte pedaaldruk komt veel voor. Vaak is de oorzaak niet te vinden. Als je er echt

iets aan wil doen, is het remsysteem schoonmaken (zie GV 91) nuttig. Eventueel kun je de blokjes en de schoenen vervangen en dan hopen dat het weg blijft. Let er in dat geval wel op dat de fabrikant van de remmen of de blokjes plaatjes tussen de zuigers en de blokjes aanbrengt die piepen verhinderen. (Deze plaatjes insmeren met kopervet wil ook het piepen tegengaan) Als alles goed schoon, goed en nieuw is, bedenk dan dat piepen op zich geen kwaad kan. Werken de remmen wel naar behoren? Dan kun je rustig doorrijden, tenzij je er helemaal urenlang van wordt. Trillen is weer wat anders. Als het rempedaal of het stuur trilt, is dat vaak te herleiden tot een kromme of vuile remschijf, of vuil of roest in de remtrommel. Trillingen bij remmen kunnen ook als oorzaak een defect in de wielophanging hebben. De bij de remmen opgewekte krachten moeten immers door de wielophanging op de auto worden overgebracht.

Pedaal zakt weg

Je trapt wel, de auto remt ook wel, maar het pedaal zakt geleidelijk dieper weg. De oorzaken daarvan kunnen tweeledig zijn: ofwel je hoofdremcilinder laat

het afweten, of je verliest remvloeistof, lekkage dus. Om de storing te zoeken, beginnen we bij het laatste. Loop om te beginnen alle aansluitingen, remslangen en ontluichtingsnippels en na. Is er iets vochtig, controleer dan de montage, vastzetten kan soms al voldoende zijn om de hele klacht op te lossen. Is dat niet het geval, bekijk dan per wiel de conditie van de remcilinders, vervang bij lekkage de cupjes of desnoods de hele cilinder, liefst meteen per twee. (voor- of achterwielen.) Die aan de andere kant is immers even oud. Levert die rondgang helemaal niets op, dan blijft vanzelf de hoofdremcilinder als boosdoener over. Bij gangbare merken zoals onze KG is die relatief eenvoudig te vervangen en dat is ook veruit de handigste oplossing. Is dat niet het geval, dan moet die worden gereviseerd. Dat is precisiewerk, maar als je het netjes doet en de spullen hebt, kun je het zelf. Bij twijfel: niet inhalen, maar uitbesteden. Voor je hier aan begint is het verstandig eerst bijvoorbeeld een werkplaatshandboek te bekijken, daarmee voorkom je een hoop verrassingen. Vaak zit het hele spul onder veerspanning gemonteerd, dus pas op als je het los-



haalt. Heel in het algemeen komt de revisie neer op de boel goed schoonmaken met remvloeistof, desnoods met spiritus, maar in elk geval nooit met petrochemisch materiaal. De remzuigertjes kun je heel licht opschuren en schoonpoetsen met fijn schuurpapier (minstens 600, liever 1000). De cilinder zelf is uitermate kritisch, die moet perfect schoon en glad zijn voor een 100% afdichting tussen cups en cilinderwand. Schuren geeft groeven en is hier uit den boze. Je kunt wel poetsen met staalwol of polijstpapier 1200, maar het beste is laten honen. Dat moet je echt overlaten aan een revisiebedrijf. Daar wordt ge-spoeld tijdens het honen, waardoor slijpdeeltjes worden afgevoerd in plaats van krassen te veroorzaken. Uiteraard doet zo'n bedrijf graag ook meteen de rest. Als dat allemaal achter de rug is, monteer je de hele zaak met een beetje remmenvet en je gebruikt nieuwe cupjes en rubbertjes. Wees voorzichtig met monteren, een cupje is zo beschadigd.

Auto blijft remmen

Dat kan ook, zo blijf je remmen. Oorzaken genoeg: wat dacht je van het pedaal blijft hangen achter de vloerbedekking? Je kunt er om lachen, maar het komt voor en vaker dan je denkt. Het kan ook in de pedaalas zitten, dan wordt het eens tijd voor wat vet. Is dat niet het geval, dan is weer de hoofdremcilinder de waarschijnlijke oorzaak. Een goede mogelijkheid is een verstopt compensatiegatje. Het

gatje prik je vanuit het vloeistofpotje voorzichtig open met een stukje ijzerdraad. Bij een gescheiden remsysteem heb je twee van die gaatjes, uiteraard zorg je dan meteen dat beiden weer helemaal open zijn. Dan is het meteen tijd voor schone remvloeistof. Het is ook mogelijk dat de zuiger is vastgelopen in de hoofdremcilinder. Dat kan bijvoorbeeld gebeuren als bij het ontlichten van het systeem het pedaal te diep wordt ingetrapt. Je kunt het geluk hebben dat de zuiger zich laat terugdrukken en systeem daarna weer prima werkt. Anders wordt het reviseren zoals in dit artikel omschreven.

Trommelremmen kunnen ook vast slaan, waarvoor verschillende oorzaken zijn te bedenken. Er kan een draaipunt van een van de schoenen vastzitten, een veer los of gesprongen, de verstelnok kan verdraaid zijn of de hele rem is heet gelopen. Het kan ook voorkomen dat de remvloeistof onder druk wel naar de wielremcilinder toe gaat, maar zonder druk niet terugkomt. Meestal blijft dat beperkt tot problemen met de remleiding zelf: er kan een knik in zijn ontstaan of het systeem is zo vervuild dat de leiding of de slang ergens is dichtgeslibd.

De remdruk begrenzer naar de achterwielen kan ook de boosdoener zijn en terugstromen van de vloeistof verhinderen. In alle gevallen is het raadzaam de storing te zoeken vanaf het wiel dat blijft remmen.

Auto trekt scheef

In dit geval wordt één wiel harder afgeremd dan het andere. Bij de meeste auto's trekt de auto in de richting van het sterkst afremmende wiel. Uiteraard is het effect het grootste bij de voorwielen. Daarbij voel je onmiddellijk de reactie in het stuur. Ook een verschil in remkracht op de achterwielen is wel zichtbaar en dient zeker nader te worden onderzocht. Om precies te weten wat het verschil is, kun je eens langs gaan bij een garage met een remmen testbank. Als duidelijk is welk wiel het minst remt, dan moet daarmee iets mis zijn. Diagnose en reparatie zijn hiervoor in deel I (GV 91) beschreven. In de praktijk kunnen nog veel meer remstoringen voorkomen dan we hier hebben omschreven. Als je graag sleutelt, maar het idee hebt dat een en ander je capaciteiten te boevn gaat, ga dan gerust naar een kundige garage met gevoel voor klassieke auto's en vertel alles wat je al hebt ontdekt.

Veel succes.
De redactie

WERKTEKENING KARMANN GHIA COUPE

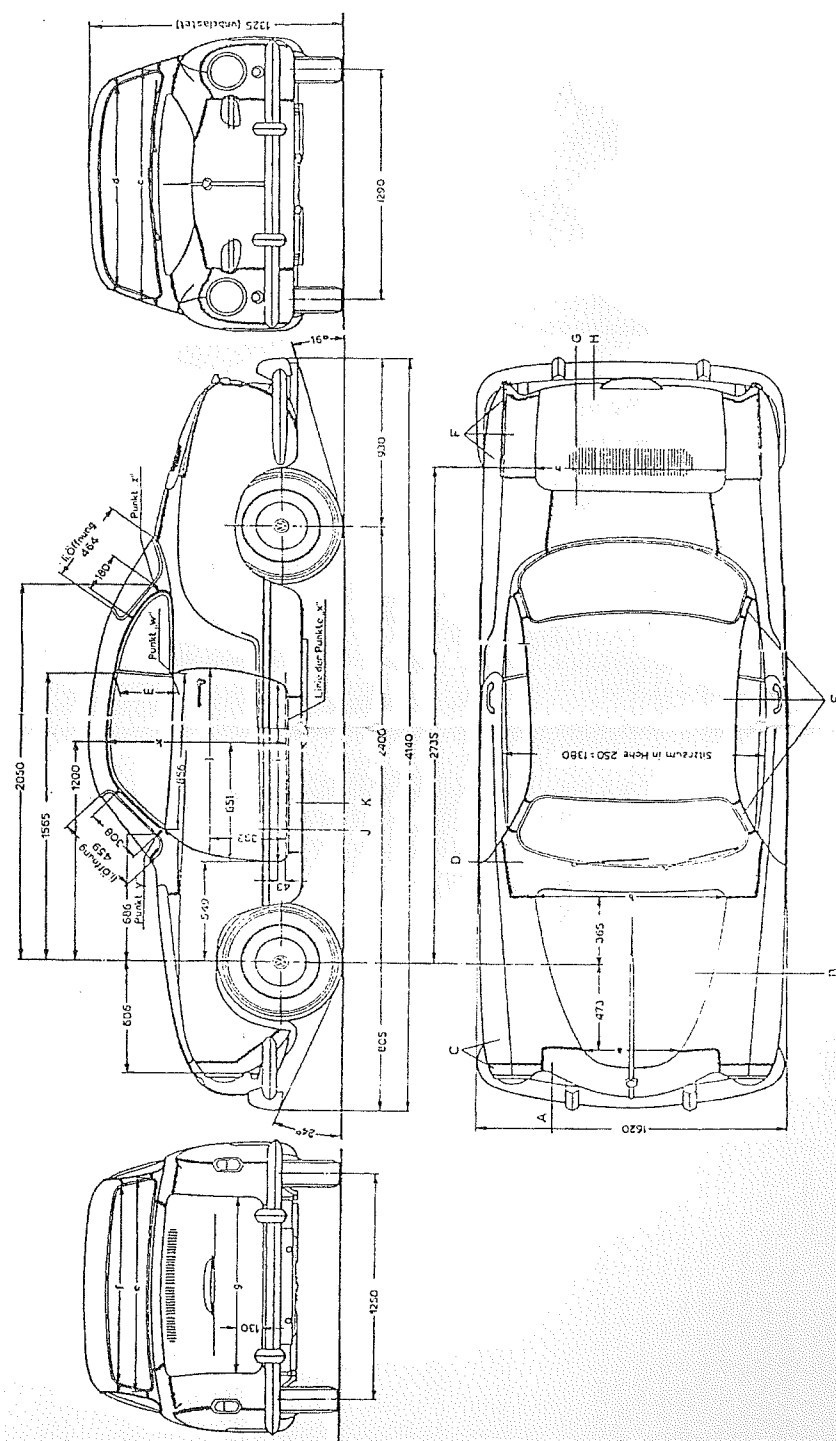



ALLES ONDER ÉÉN DAK

VERKOOP VAN KLASSIEKE AUTO'S

AANKOOP BEMIDDELING

INTERIEURS

CABRIODAKEN

APK ONDERHOUD EN REPARATIES

RESTAURATIES

VW ONDERDELEN

SCHADEHERSTEL

DESKUNDIG ADVIES

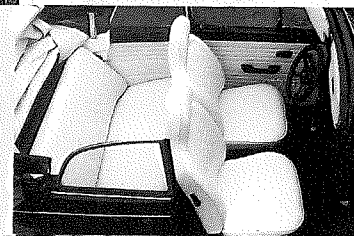

VAN KLEINE BEURT
TOT
TOTAAL RESTAURATIE

Classic Centre Brabant
Mon Plaisir 24
4879 AN Etten-Leur

tel.: 076 - 501 07 70

info@c-c-b.nl

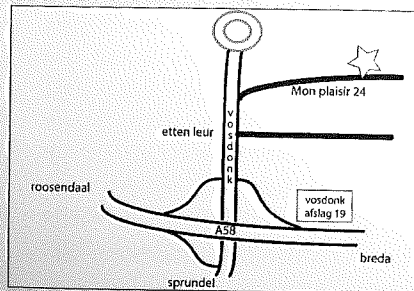

WWW.C-C-B.NL

TOEN EN NU

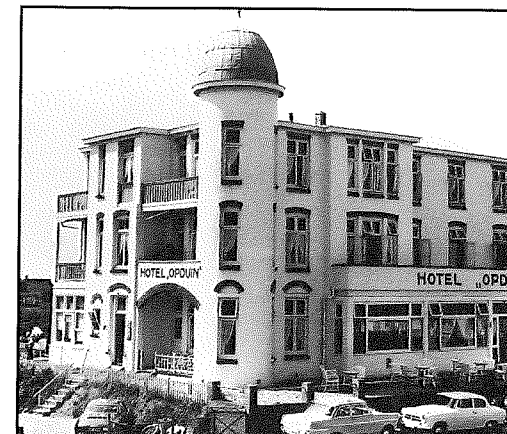

De plaats is Noordwijk aan Zee en het is ongeveer 1965. Duidelijk op de foto is een Karmann Ghia te zien die geparkeerd staat bij de zij ingang van het hotel. Op de foto is verder nog te zien een Borgward Isabella, een Opel Rekord en een Mercedes 200 of 190.

Bijna 50 jaar later waren wij op dezelfde plek en het hotel staat er nog net zo bij als toen. Enige kleine wijzigingen zijn waar te nemen, zoals de uitbouw aan de zijkant. We konden onze auto op exact dezelfde plek parkeren en een foto was toen zo genomen.

Nico Zwakman





MOTORKLEPONTGREDELING

Henk Overeem

Het komt nog wel eens voor dat de ontgrendelingskabel van de motorklep defect is. Het gevolg is dat de motorklep niet meer open kan en je ook op generlei wijze daar nog bij kunt komen. Veel gelezen oplossing is dan om ergens in de buurt van de ontgrendeling een gat te maken om zodoende weer te kunnen ontgrendelen.

Op een duitse site echter zag ik laatst een schitterende oplossing: vervang de vier boutjes waarmee de ontgrendelingsplaat vastzit op het chassis door vier zelfgemaakte boutjes waarbij aan de achterzijde een inbusgat zit. In noodgeval deze boutjes via de onderzijde met een inbusleuteltje losdraaien waardoor de klep geopend kan worden.

Benodigheden: 4 madeschroeven (stelschroeven) M6x20 en 4 moeren M6. Kosten ongeveer totaal 3 euro.

Deze moeren moeten dan op de stelschroef gelast zijn. Zie afbeelding.

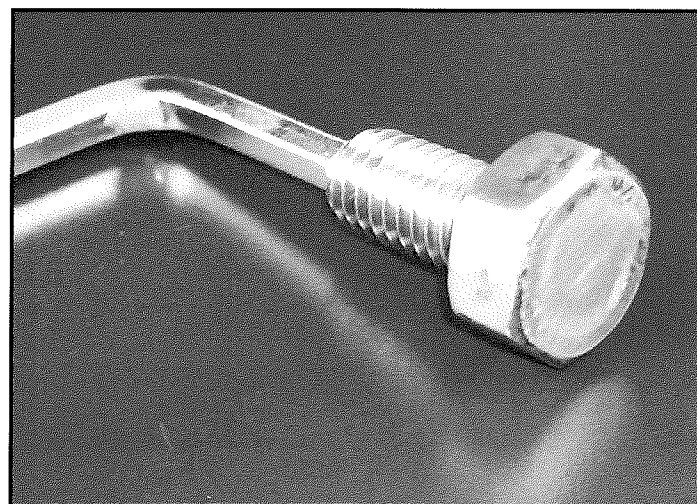
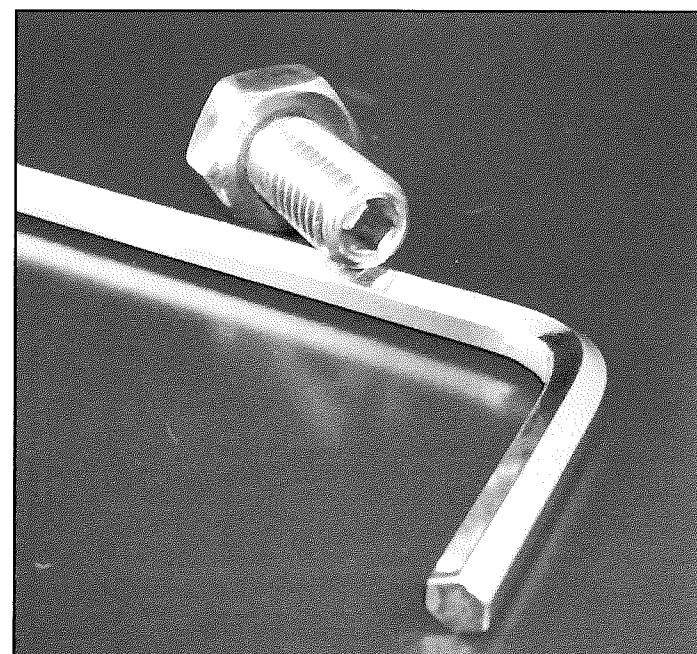

Madeschroef: M6x20



PROGIC
Classics

Loopt uw oldtimer niet ok,
moet er gelast worden aan uw oldtimer,
wilt u een complete restauratie,
een onderhoudsbeurt of alleen een APK?

Bel of mail ons 06-36310893 - info@rogiclassics.nl

www.rogiclassics.nl

KARMANN GHIA WORLD CUP



Onlangs is een nieuwe wereldwijde Karmann Ghia Club opgericht. Deze club heeft tot doel de herinneringen aan de karmann ghia te laten voortbestaan en verder te promoten. Dit door middel van het op een actieve en vriendelijke manier delen van informatie en documenten voor alle drie de types van de Karmann Ghia (Type 14, Type 34 en TC). Tevens zal deze club, indien gevraagd, ondersteuning geven aan lokale clubs bij het organiseren van evene-

menten of vergaren van informatie. De Karmann Ghia World Club zal ook elk jaar een concours d'élégance houden op een meeting van een van de ledenclubs.

Het idee is geïnitieerd door de oud voorzitter van de Italiaanse KG club en hij heeft de voorzitters van de verschillende club op de wereld, alsmede enkele kennisexperts benaderd om de club gezamenlijk op te richten. Ik heb als voorzitter van de Kar-

mann Ghia Club Nederland het initiatief ondersteund en ben tevens benoemd tot een van de bestuursleden van de KGWC.

Vooralsnog is er een mooi logo ontwikkeld en een facebook pagina gemaakt. In de komende maanden zal de website worden opgebouwd en zal er meer structuur in deze club moeten komen.

Voor de liefhebbers:
Internet : <http://www.karmannghia-worldclub.com/>
Facebook: <http://www.facebook.com/groups/karmannghia/>



ClassicVW Nieuwsbrief Special - Budel wordt Wanroij



Jazeker, zet maar weer in de agenda! Het 3^{de} weekend van juni 2013

Het dagelijks bestuur van Kever Club Nederland presenteert - na het wegvallen van het Internationaal Kever Weekend Budel in 2012 - met trots het;

Internationaal Kever Weekend (IKW)

"Wanroij"

Dit weekend wordt georganiseerd bij het Event Center De Bergen te Wanroij. Dit is een unieke locatie in Noord Brabant waar alle elementen voor een geweldig Internationaal Kever Weekend aanwezig zijn. Een groot outdoor terrein met zand (buggybaan), water, bos en een speciaal aangelegde asfalt sprintbaan (1/8 mile), oftewel dé locatie voor dit evenement (www.debergen.nl).

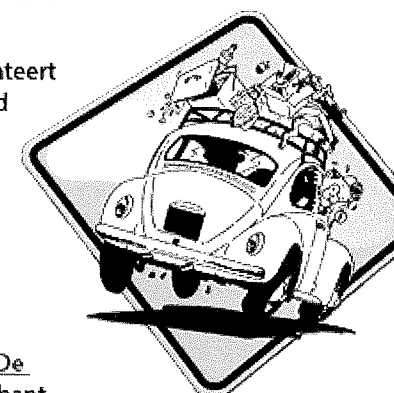

14-15-16 juni 2013

de Bergen Wanroij



en fantastisch dagje uit
voor het hele gezin!



NEUFFER

Al meer dan 20 jaar houden wij ons bezig met de Karmann Ghia en zijn één van de grootste bedrijven wereldwijd, die zich enkel met handel in vervangingsdelen en restauraties bezig houden. Wij hebben een grote voorraad aan originele en gebruikte vervangingsdelen, alsook een goede keus aan replica-onderdelen. In onze werkplaats worden alle replica-vervangingsdelen uitgeprobeerd en ingebouwd voordat we deze in ons assortiment opnemen. Dat garandeert voor U de best mogelijke kwaliteit.

Hieronder enkele aanbiedingen:

- Deurrubberset, 4-delig origineel VW € 80,-
- Kofferkleprubber, voor, origineel VW € 36,-
- Achterlichtglas, 8/69 - 7/71, rood/geel, origineel VW € 75,-
- Koplampspot, alle bouwjaren, - made in Germany € 59,-
- Voorruit, helder glas, - made in EEC € 179,-
- Bodemplaathelften, per set- made in EEC € 249,-
- Achterklep bagagedrager, verchromd - made in Germany € 179,-

Wilt U onze catalogus bestellen, stuur dan een €10,- biljet naar ons of maak het bedrag via Paypal over aan lars-neuffer@t-online.de. Bij de catalogus ontvangt U ook een besteltegoedbon ter waarde van €10,-!

Bij 'n een bestelwaarde vanaf €1.000,- leveren wij franco naar Holland! Wij hebben continue een goede keus aan mooie rijkklare Karmann Ghia's, alsook restauratieprojecten. Meer info daarover is te vinden op onze website, www.karmann-ghia.de



Neuffer - The Karmann Ghia Specialist | Gerhard Gerdes Str. 17 | 37079 Göttingen
Tel. 0049 551 50 50 70 | Fax 0049 551 50 50 750 | E-mail: info@karmann-ghia.de



KORT NIEUWS



De nieuwe Volkswagen Golf

Volkswagen introduceert de nieuwe Golf. De zevende generatie van de bestseller (ruim 29 miljoen verkocht sinds 1974) is veiliger, comfortabeler, dynamischer en ruimer dan zijn voorganger. Daarbij is Volkswagen erin geslaagd het gewicht met zo'n honderd kilogram terug te brengen, afhankelijk van de uitvoering. Mede hierdoor is de Golf tot 23 procent zuiniger dan voorheen. Het gemiddelde verbruik met de nieuwe, 140 pk sterke TSI-benzinemotor met cilinderuitschakeling bedraagt 1 op 20,8. De Golf BlueMotion is goed voor 1 liter diesel op 31,2 km. De Golf staat vanaf 3 november in de showroom. Bestellen kan vanaf 1 oktober.

De nieuwe Volkswagen Golf valt direct op door zijn krachtige proporties. Hij is 425,5 cm lang (+56 mm t.o.v. zijn voorganger), 179,9 cm breed (+13 mm) en 145,2 cm hoog (-28 mm). Daarbij is de wielbasis met 59 mm gegroeid tot 263,7 cm. De wielen staan 'op de hoeken' van de carrosserie. Dit draagt bij aan het dynamische voorkomen en het leidt tot extra interieurruimte. De lengte van het interieur bedraagt 175,0 cm (+14 mm) en de bagageruimte met variabele laadvloer heeft nu een inhoud van 380 liter (+30 l). De tildrempel is met 66,5 cm (-17 mm).

Volkswagen uitgeroepen tot groenste Duitse merk

Volkswagen behoort tot de groenste merken ter wereld. Dit blijkt uit de wereldwijde duurzaamheids-ranking 'Best Global Green Brands 2012'. In de top-tien klom Volkswagen van de zesde naar de vierde plaats. Daarmee is Volkswagen de meest milieuvriendelijke Duitse autofabrikant én het groenste bedrijf van Duitsland.

De Best Global Green Brands-lijst wordt sinds 2011 opgesteld door consultancybureau Interbrand. Het bureau analyseert op basis van 82 criteria de daadwerkelijke inspanningen van grote bedrijven op het gebied van milieubescherming en duurzaamheid. Tevens onderzoekt het de perceptie van de groene activiteiten van de bedrijven door meer dan 10.000 personen uit tien belangrijke geïndustrialiseerde landen daarover te ondervragen. In de ranking van Interbrand steeg Volkswagen van plaats zes naar vier. Ofwel: de hoogste geklasseerde Duitse autofabrikant én het groenste Duitse bedrijf. Luca de Meo, Hoofd Marketing van Volkswagen daarover: "Dit resultaat danken we aan alle inspanningen die we onder het Think Blue-label plegen. En daar gaan we mee door. Ons doel is om in 2018 de meest duurzame autofabrikant ter wereld te zijn."



Volkswagen opent Amerikaans ontwikkelingscentrum

Volkswagen heeft in Oxnard (Californië) het nieuwe Test Center California (TCC) geopend. Het hypermoderne en milieuvriendelijke test- en ontwikkelingscentrum heeft een oppervlakte van

64.000 m². Vanaf september worden er nieuwe auto's van diverse merken van de Volkswagen Groep getest en geoptimaliseerd.

Met het opzetten van TCC in Oxnard is een investering van 27 miljoen dollar gemoeid. De testfaciliteit biedt werk aan 50 personen. Zij gaan zich vooral bezig houden met de ontwikkeling en het testen van nieuwe aandrijflijnen. Een belangrijk onderdeel van het testcentrum is het uitlaatgas- en klimaatcentrum. Hierin kan het emissiegedrag van auto's bij temperaturen tussen -16 en +35 graden Celsius worden onderzocht. Naast het voldoen aan wettelijke eisen, is optimale kwaliteit een belangrijk ontwikkelingsdoel. Het TCC is bedoeld voor diverse merken van de Volkswagen Groep, waaronder Volkswagen, Audi, Porsche, Bentley en Bugatti. Zonnepanelen, certificering Op het testterrein in Californië staan 2.500 zonnepanelen opgesteld. Deze voorzien in een derde van de totale energiebehoefte. Daarnaast zijn veel andere energiebesparende maatregelen genomen; een belangrijk doel was om van TCC de meest milieuvriendelijke testfaciliteit ter wereld te maken. Op dit moment doorloopt TCC de strenge Amerikaanse LEED-milieu-certificering (Leadership in Energy and Environmental Design). De Volkswagen-fabriek in Chattanooga, waar de Amerikaanse Passat wordt geproduceerd, bezit deze certificering reeds.

Eerste foto's Volkswagen Beetle Cabriolet



Op de Los Angeles Auto Show van 30 november tot 9 december beleeft de nieuwe Volkswagen Beetle Cabriolet zijn wereldpremière. Hij dankt zijn charme aan het kenmerkende silhouet met een elektrisch bediende softtop. De Beetle Cabriolet biedt open-air-plezier voor vier en volop gebruiksgemak. Hij komt in maart 2013 op de Nederlandse markt. Er is keuze uit een groot aantal efficiënte benzine- en dieselmotoren.



RIJDEN OF GLIJDEN

Met de aanstaande winter voor de deur iets over het rijden op de winterse wegen.

Rijden is rollen en om het rijden niet in glijden te doen veranderen moeten we zorgen dat onze auto blijft rollen, zelfs als we hem topt stilstand brengen. Op drie manieren kan wat dit betreft op natte of gladde wegen roet in ons rijvaardige eten komen:

- * de auto kan vooruit blijven glijden als we remmen
- * de auto kan zijdelings uitglijden en daarbij zelfs aan het rondtollen slaan
- * de auto kan gaan aquaplaneren

Aquaplaneren

Bij aquaplaneren draaien de voorwielen niet meer mee. Ze staan stil, of ze draaien – met afnemende snelheid – veel langzamer dan overeenkomt met de autosnelheid. Ze houden op met rollen en ze drijven, ze planeren als het ware op het water. En of ze nu nog langzaam wentelen of helemaal stilstaan, ze hebben geen contact meer met het wegdek, omdat zich tussen loopvlak en wegdek een waterfilm heeft gevormd.

Te snel

Dit kan bij voorbeeld komen doordat men met een te hoge snelheid over de natte weg of door de plassen rijdt. Dat laatste schijnen sommigen zelfs een lollige sport te vinden. Maar ze

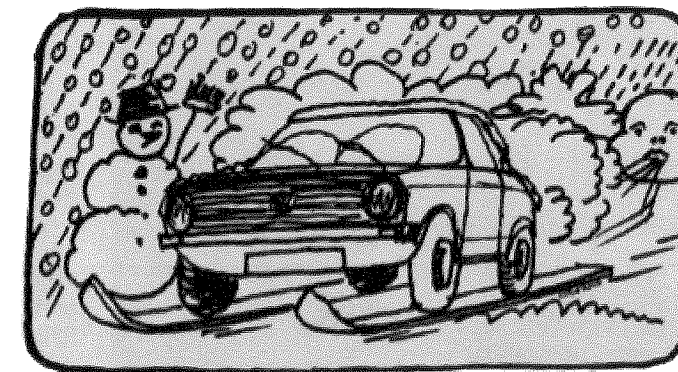

beseffen niet wat er gebeuren kan. Een autoband kan slechts een bepaalde hoeveelheid water uit de weg ruimen. Die hoeveelheid is afhankelijk van het type band (profiel), de mate van slijtage van die band en van de snelheid waarmee wordt gereden, terwijl ook de veerbewegingen (oneffenheden, slechte schokbrekers) en diepte van het water een rol kunnen spelen.

Op een gegeven moment is de koek op. Dan kunnen de groeven in het loopvlak niet meer zoveel water wegwerken dat contact met de weg wordt gehouden. Dat kan trouwens ook nog door iets anders gebeuren dan door een hoge snelheid, namelijk wanneer men op een natte weg of in de plassen even stevig op de rem heeft getrapt. De wielen kunnen dan blokkeren, des te makkelijker daar ze door dat water verstouwen toch al wat minder grip hebben. Voor de aangedreven wielen is dat niet zo'n

bezwaar: die komen wel weer opgang en hebben bovendien meer druk. Voor de andere wielen is het echter funest: ze komen niet meer aan het rollen. Het verschijnsel komt heus veel meer voor dan men denkt. Ik ben ervan overtuigd dat heel wat ongelukken een gevolg zijn van aquaplaning.

Onbestuurbaar

Een auto die aquaplaneert is namelijk volkomen onbestuurbaar. Je kunt aan het stuur draaien wat je wilt, hij blijft rechtdoor gaan.

Wat doen we er tegen? Allereerst natuurlijk: snelheid aanpassen als de wegen nat zijn en vol plassen liggen. Geen sport er meer van maken om zo hard mogelijk door plassen te raggen. Verder zorgen voor banden met een uitstekend profiel. Hoe beter de band hoe meer water hij verstouwen kan. Het beste is altijd vier goede banden rondom. Dan: wees toch voorzichtig met het remmen op

een natte weg. Geef de wielen niet de kans om met rollen te stoppen. Dat betekent dus ook meer afstand houden ten opzichte van voorliggers dan op een droge weg. Dan bent u minder gauw tot remmen gedwongen.

Gas los

Een als uw auto nou toch gaat aquaplaneren, wat dan? Je merkt

dit doordat de auto niet meer naar zij stuur luistert. Maar dan is het vaak al te laat. Gelukkig kun je het vaak ook al eerder merken. Je voelt dan dat je stuur gaat trekken. De remedie is dan: gas los.

De auto duilt dan iets voorover, de voorwielen krijgen meer druk en al gauw weer grip.

In geen geval moet u aan uw stuur beginnen te trekken als u

merkt dat uw auto aquaplaneert. Dan kan hij zomaar een gekke zijsprong gaan maken.

De beste remedie is echter aquaplaneren te voorkomen door uw rijstijl aan te passen. Want heus, dit helaas lang niet algemeen bekende verschijnsel doet zich veel vaker voor dan u misschien geneigd bent te denken.

DE ACHT FEHAC BASISEISEN VOOR EEN GOEDE OLDTIMERVERZEKERING

De Federatie Historische Autobielen- en Motorfietsclubs (FEHAC), heeft in 2004 en 2009 onderzoek gedaan naar de kwaliteit van de in Nederland aangeboden autoverzekeringen voor klassiekers. De FEHAC heeft acht eisen opgesteld waaraan een goede oldtimerverzekering in ieder geval aan moet voldoen. Een oldtimerverzekering, die aan alle acht eisen voldoet, krijgt op aanvraag van de verzekeraar bij de FEHAC het in de markt onderscheidende predicaat 'FEHAC goedgekeurde oldtimerverzekering'. De specifieke, speciaal voor oldtimerverzekeringen eisen op het gebied van acceptatie en t.a.v. de inhoud van de polis zijn:

1. geen leeftijdsdiscriminatie: zowel ouderen (65 plus) als jonge bestuurders (jonger dan 23 jaar) moeten verzekerd kunnen worden
2. geen koppelverkoop met de dagelijkse auto
3. erkenning door verzekeraars van FEHAC erkende clubtaxaties
4. geen dekkingbeperkingen (bijv in tijd of gebied) van toer- en regelmatigheidsritten;
5. tijd-terug-garantie van het beschadigde verzekerd object na een ongeval, ook vanuit het buitenland
6. goede schaderegeling van casco schade; geen beperking in de hoogte van de prijs van het vervangingsonderdeel en geen beperking van custom made onderdelen
7. vrije keuze waar het voertuig hersteld wordt
8. recht op het terugkrijgen van het wrak na uitkering van een totalloss schade

Ervaring leert dat verzekeraars het meeste moeite hebben met de eisen 4, 5, 6 en 8. Onderstaande verzekeraars voldoen aan alle 8 de eisen en zijn hiermee FEHAC erkend.

Europeesche Verzekeringen
TVM/OVHV Verzekeringen
Polisdirect Verzekeringen
Van Eijk Gevolmachtigde
Kuiper Gevolmachtigde
GIO Gevolmachtigde



Paruzzi Classic VW Supplies

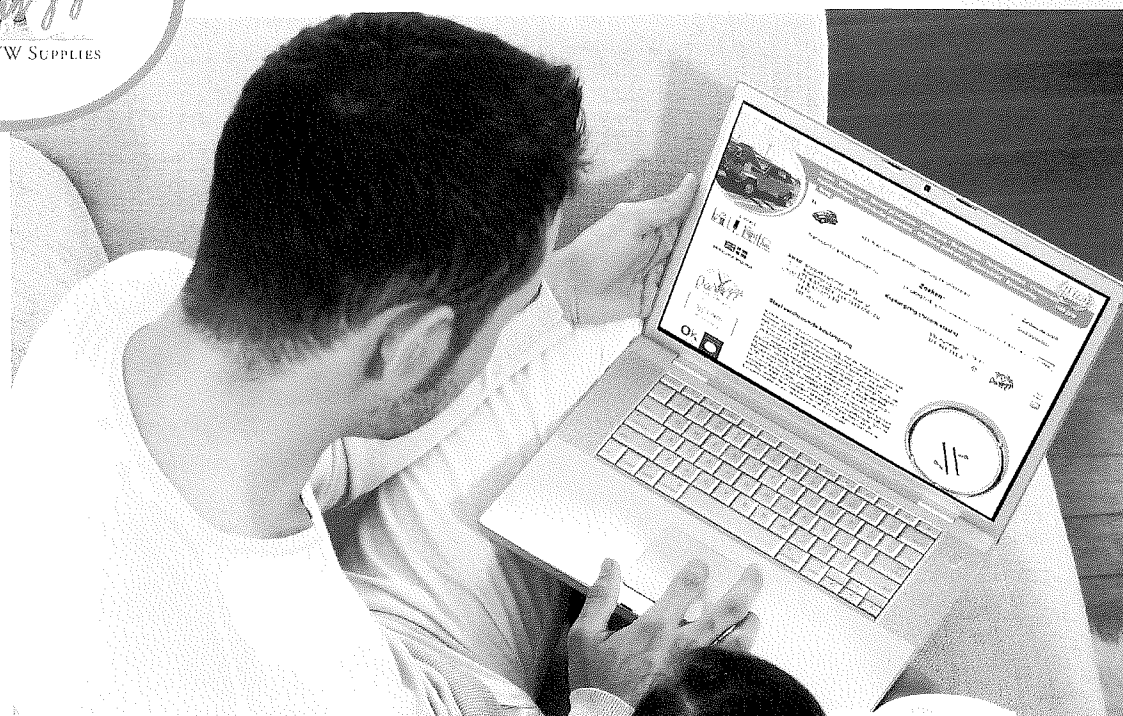

**Makkelijk bestellen
snel geleverd**



20 jaar ervaring in Luchtgekoeld VW
Nederland 0113-503555 - België 09/3494131
www.Paruzzi.nl - www.Paruzzi.be

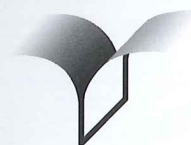

HAVEKA BV

HAVEKA BV | DE GRAFISCHE PARTNER

van Henaertweg 23 | 2952 CA Alblasserdam
Tel 078 - 691 23 23 | Fax 078 691 50 25
info@haveka.nl | www.haveka.nl

Kika
kinderenkankervrij

www.kika.nl
Giro 8118



**BONHOF BLOEMEN
MAARSSEN**

Raadhuisstraat 48
Tel. 0346-561415

Openingstijden: ma t/m vr. 9.00 - 18.00 uur
za. 9.00 - 17.00 uur

www.bonhofbloemen.nl

VOOR € 80,- PER JAAR, HIER UW SPONSOR-LINK!

De sponsorlink in Ghia Varia is bedoeld voor diegenen die de Karmann Ghia Club Nederland willen ondersteunen. Voor € 80,00 per jaar brengen wij uw organisatie onder de aandacht en ondersteunt u onze vereniging. De sponsorlink is geen alternatief voor bedrijven die hun VW/luchtgekoelde diensten/producten willen aanbieden. Hiervoor bieden wij u de mogelijkheid om te adverteren.



**Gespecialiseerde
Kinderzorg**

ZIEK - ZEKERHEID - ZORG

James Wattstraat 7
1817 DC Alkmaar
tel 072 512 87 21
www.ziezezo.nl

*De Praatzuil: Bijzonder geschikt
voor Felicitaties bij Bruiloften en Partijen*

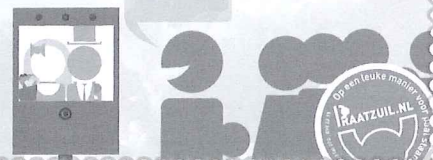

info@praatzuil.nl | 070 - 889 23 55
www.praatzuil.nl/bestel

APK KEURINGEN EN ONDERHOUD
SCHADE HERSTEL
RESTAURATIE
REVISIE MOTOREN
VERSNELLINGSBAKKEN
OCCASIONS
WINKEL MET VW ONDERDELEN



AUTOBEDRIJF

Kaag Kevers

LOODVRIJ!
NEEM NU EEN AFSPRAAK MET
ONZE WERKPLAATS OM JE
LUCHTGEKOELDE VOLKSWA-
GEN OM TE BOUWEN NAAR
LOODVRIJE BENZINE, ZONDER
VERMOGEN VERLIES



Marconistraat 28 • 2181 AK Hillegom • Tel. (0252) 54 43 43 • Fax (0252) 54 42 83
E-mail info@kaagkevers.nl • Internet www.kaagkevers.nl

Alle onderdelen uit voorraad • APK-Keuring • In- en verkoop van Kevers • Motor-Tuning
Onderhoud • Online shop • Revisie • Restauratie • Schadeherstel • Uitlijnen

Nu ook trouwauto verhuur

kijk op www.kaagkevers.nl voor de voorwaarden

Autolas- en Restauratiebedrijf

H.B. van Kranen

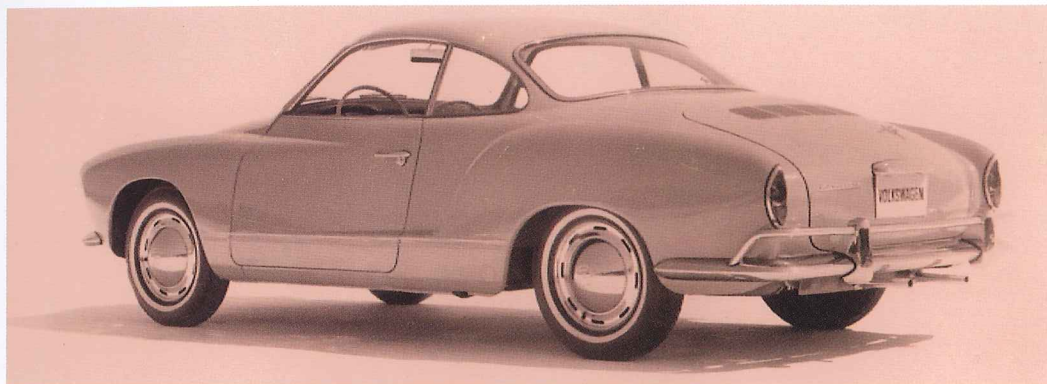

- ✓ Voor al uw schades groot of klein kunt u bij ons terecht .
- ✓ Restauraties, gedeeltelijk of body-off, alles is bespreekbaar .
- ✓ Grote en kleine onderhoudsbeurten.
- ✓ APK keuringen, veiligheid staat bij ons hoog in het vaandel !!
- ✓ Levering van onderdelen en plaatwerk nieuw of gebruikt .



www.hbvankranen.nl

