

Ghia
V A R I A



UITGAVE VAN DE KARMANN GHIA CLUB NEDERLAND

KARMANN
Ghia
CLUB

"Ik ben helemaal gek met mijn Karmann, dus voor onderhoud en reparaties ga ik naar VW Classics."

VW Classics, gewoon niet te evenaren

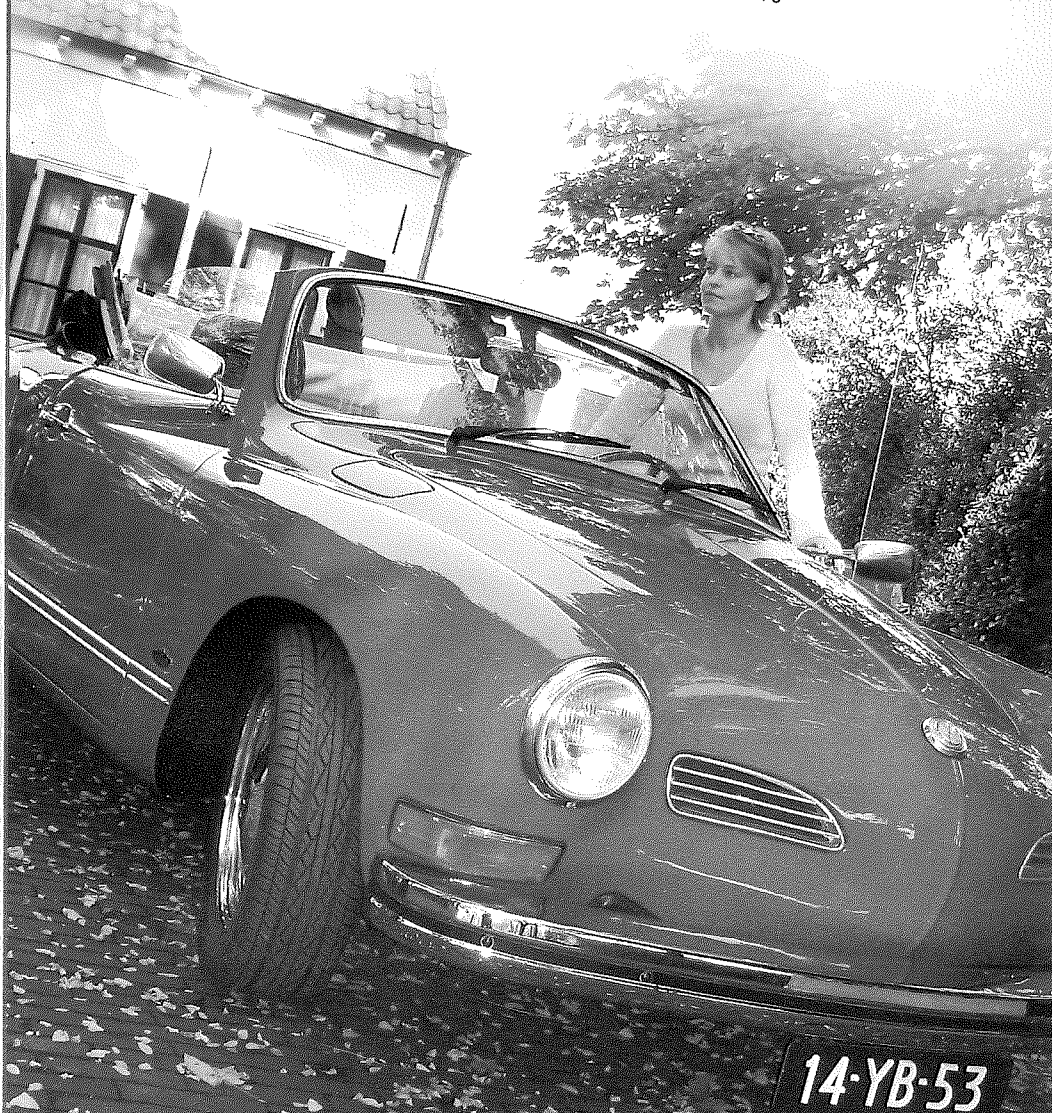

VW Classics
LUCHTGEKOELDE
VOLKSWAGENS

www.vwclassics.nl
Boerenkamp 58, 5712 AG Someren, Telefoon 0493-470060, e-mail: info@vwclassics.nl
Openingsijden: Dinsdag t/m vrijdag van 8.30 tot 12.30 uur en 13.00 tot 17.30 uur.
Zaterdag van 8.30 tot 16.00 uur. Dinsdagavond na tel. afspraak van 19.30 tot 21.30 uur.

KARMAANN
Ghia
CLUB
NEDERLAND

Inhoud

Bedankt allemaal	3
Ledenmutaties	4
Technische dag	5
Sluitingsdatum	5
Onderhoud van onze Karmann Ghia	7
Technische Vraagbaak	13
Oproep!!!	15
Het Keiverwinterfestijn te Rosmalen	17
De Redactie 18	
Voorjaarsmeeting	19
Najaars-Combi-Rit	21
De officiële DVD van het 50 jarig jubileum van Karmann Ghia	23
Nieuw Karman Ghia boek	23
Te koop	24
Evenementenkalender 2006	24

**13^e Jaargang no. 59
maart 2006**

Van het een komt (soms) het ander

Jaren geleden was er een programma op televisie (de naam weet ik niet meer) en daarbij was de eerste vraag die de interviewer altijd stelde: "hoe lang is het nu geleden". Het ging hierbij om bijzondere gebeurtenissen die de geïnterviewde had meegemaakt. Als ik nu op die stoel zou moeten gaan zitten, dan zou ik antwoorden: "bijna 5 jaar geleden". Het is zeker niet begonnen met een bijzondere voorliefde voor Volkswagen of luchtgekoelde auto's. De enige luchtgekoelde ervaring die ik tot op dat moment had, waren de momenten waarop ik op hete zomerdagen bij ons thuis voor de ventilator ging staan om wat lieflijke luchtkoeling te verkrijgen. Ik zocht een klassieke auto en liefst een cabrio. Bij toeval kwam ik bij Karmann Ghia terecht en al tijdens mijn zoektocht werd ik gegrepen door de schoonheid van deze auto. Daarnaast raakte ik steeds enthousiaster over de verhalen die ik las, waarin mensen de kwaliteit en betrouwbaarheid van dit type auto roemden. Helemaal in mijn straatje, want ik wilde eigenlijk meteen rijden en zo weinig mogelijk sleutelen. Zes maanden na de start van mijn zoektocht stond onze Karmann, type 14 Cabrio voor de deur. Ik had inmiddels de KGCN al ontdekt en het lidmaatschap was dan ook voor mij een vanzelfsprekendheid. Op de eerste clubmeeting -ik geloof dat het de najaarsrit was- draaiden wij toch ietwat nerveus het parkeerterrein op. Samen met mijn oudste zoon bekeken wij al dat "Karmann Ghia blik" en reden wij een prachtige rit temidden van een groep leuke en interessante mensen. Op de terugweg zeiden we al tegen elkaar: "dit gaan we vaker doen". Na deze eerste KGCN-ervaring volgden er snel meer en toen Dick bijna wanhopige oproepen deed in Ghia Varia om de vele vacatures in het bestuur op te vullen, besloot ik eens te bellen. Van het een kwam het ander; eerste kennismaking, eerste vergadering, algemeen bestuurslid en... tja wat toen. Dick zocht, zocht, zocht... en vond geen nieuwe voorzitter. Wel keek hij met regelmaat naar ons, collega bestuursleden: "wil geen van jullie het voorzitterschap op zich nemen?". Nadat zowel Dick als Mathilde te kennen hadden gegeven per ALV 2006 zowel het voorzitterschap, als het penningmeesterschap vacant te willen stellen begon de tijd te dringen. Ik liep al een jaartje mee en had de klok horen luiden en Gerard Dolfing meldde zich aan als penningmeester. En zie hier... na veel vacatures hebben we per Algemene Ledenvergadering 2006 een nagevoeg nieuw en, nog veel belangrijker, voltallig bestuur. Alleen de posten "ledenadministratie" en "clubshop" zijn vacant. (Dus bij deze de toch wel dringende oproep om ons hierbij te helpen). Van het een komt het ander... en dus leest u nu de eerste inleiding van mij als voorzitter van de KGCN. Dick heeft zijn periode van tijdelijk voorzitterschap er weer opzitten en ook Mathilde laat een periode van 11 jaar bestuurslid achter zich. Wat ons betreft gaat de KGCN een zonnige toekomst tegemoet en dat kan ook niet anders als je mensen met zulke "zonnige auto's" kunt verenigen.

William Arpink,
Voorzitter

Karmann Ghia Club Nederland

Verenigingsregister Kamer van Koophandel te Tiel nr. V-40104725, Rabobank, nr.: 33.60.89.988

VOORZITTER

William Arpink, Burg. Tenkinkstraat 11, 7001 ET Doetinchem, telefoon (0314) 34 57 07
E-mail: voorzitter@karmannghiaclub.nl

PENNINGMEESTER

G. Dolfing, Nic. Beetskade 49, 1816 BX Alkmaar, telefoon (06) 247 783 35
E-mail: penningmeester@karmannghiaclub.nl

SECRETARIS/PUBLIC RELATIONS

Arnoud Mestrum, Sloterweg 69, 1171 CG Badhoevendorp, telefoon (020) 44 92 990
E-mail: secretaris@karmannghiaclub.nl

REDACTIE

Haye Osinga, Noordendijk 105, 3311 RN Dordrecht, E-mail: redactie@karmannghiaclub.nl

LEDENADMINISTRATIE K.G.C.N.

Vacant.
E-mail: ledenadministratie@karmannghiaclub.nl

ALGEMENE BESTUURSLEDEN

Vacant.

EVENTEMENTEN

Martin van Schaik, Langstraat 7, 5481 VN Schijndel, telefoon (073) 54 70 945
E-mail: evenementen@karmannghiaclub.nl

TECHNISCH ADVISEUR

Dick Loenen, telefoon: (035) 62 45 223 (voor informatie bellen van ma t/m vrij van 19.00-21.00 uur).
Kees Schultz, telefoon: 06-260 42 266 (vragen via email: schultz48@zonnet.nl)

Webmail beheerder

Marty van de Korput

ERELEDEN

B.J. van Bolhuis en D. Snel

KLEINE ADVERTENTIES (AANGEBODEN/GEVRAAGD/TE RUIL)

Haye Osinga, Noordendijk 1005, 3311 RN Dordrecht (opgaven graag schriftelijk naar bovenstaand adres)

RECLAME-ADVERTENTIES

Inlichtingen bij: Arnoud Mestrum, telefoon (020) 44 92 990

Advertentie-tarieven: Kleine advertenties (aanbieden/gevraagd/te ruil) zijn voor leden gratis.

Voor reclame-advertenties gelden de volgende tarieven per keer:

• 1 pagina (A5) € 50,- • 1/2 pagina (1/2 A5) € 29,50,- • 1/4 pagina (1/4 A5) € 18,-

Bij plaatsing gedurende één kalenderjaar (minimaal 5 nummers) 10% korting. Betaling dient vooraf te worden voldaan. Bovenstaande tarieven zijn alleen geldig, wanneer de advertentie opnameklaar wordt aangeleverd. Een bewijsnummer wordt automatisch toegezonden.

CONTRIBUTIE:

De contributie per kalenderjaar bedraagt € 27,-. Bij inschrijving dient eenmalig een bedrag van € 11,- te worden voldaan. Indien bij continuering van het lidmaatschap de bijdrage voor het volgende kalenderjaar niet vóór 1 februari is ontvangen, wordt een bedrag van € 5,- voor administratie- en incasso-kosten in rekening gebracht. Opzegging graag vóór 1 december voorafgaand aan het nieuwe lidmaatschapsjaar!

Bedankt allemaal

Het is blijkbaar tocht veel mensen opgevallen dat Dick Snel zijn laatste kronkel in december als "voorzitter" had geschreven. Hierbij wil ik dan de vele bliken van belangstelling niet afdoen met een wassen neus maar, waardeer dat al deze reactie's, een belangrijke stimulans waren waardoor ik dit vele jaren met plezier heb gedaan.

Mathilde en ik hebben als oprichters van de club 12 jaar lang met veel plezier hier tijd en energie in gestoken. Gelukkig blijven veel mensen het onzichtbare werk wat door Mathilde is verzet wel te zien en te waarderen. Wij waren dan toch noch verrast om de zoveel aardige en lieve reactie's die wij zowel schriftelijke als mondeling mochten ontvangen. Onze dank hiervoor.

Bijna alle nieuwe bestuurders van de "Karmann Ghia Club Nederland" zitten nu minimaal een jaar in het bestuur en hebben dus warm kunnen lopen waardoor zij inmiddels alle in en outs van de club kennen en weten hoe de club reilt

en zeilt. Zij zullen zorg dragen voor een voortzetting van de ouderwetse gezelligheid op de meetings.

Maar het leven gaat door en het is tijd om nu een pauze in te lassen, wij gaan er even lekker tussen uit naar ons appartementje in Santa Barbara!!!!

Namens uw EX- voorzitter, clubshop-beheerder, penningmeester en leden-administratie wensen wij de leden veel geluk en een plezierig Karmann Ghia seizoen toe.

Dick Snel

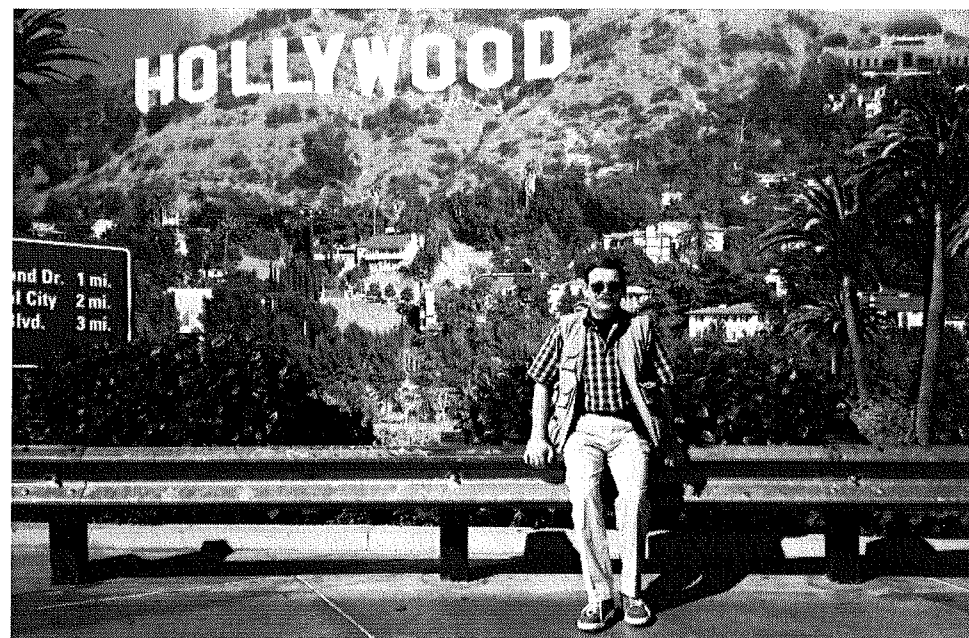

Nieuwe leden:

N.C.A.J.M. van Dijk,
Noordwijkerhout
14 Coupé,
Modeljaar 1971, USA

J.C. Eijkels,
Spijkenisse
14 Coupé,
Modeljaar 1965, D

A.J. Stout,
Scjiedam
KG Brazilliaan,
Modeljaar 1968

F. Venputte,
Landen, België
14 Cabrio,
Modeljaar 1974

P.J.M. Welles,
Siebengewald
14 Coupé,
Modeljaar 1973, USA

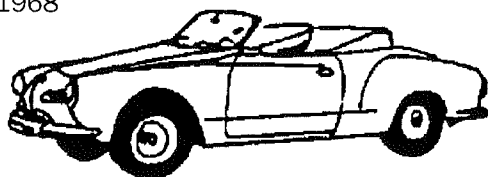

Verhuisd:

M. Daniels
van Weesp naar Hilverum

B. Dekkers
in Rijen

M. van Marle
in Haarlem

H. Langhout
van Hilversum naar
Almere

A.J.P.M. van Leest
van Wijk en Aalburg naar
Vianen

I. Rolff
van Nieuw Bergen naar
Venray

Opgezegd:

J.I.W. van Benthum
Herveld

W.N.M. Broch
Monster

L.B.J. van Dun
Ulvenhout

A. Everaard
Hulst

H. Geelen
Dordrecht

J. Gringhuis
Best

J.A.E. Hofman
Opheusden

H.F. Holterman
Zwolle

J.B. Kiebert
Katwijk

P.G.J. Kool
Lobith

R.E.M. van der Ligt
Milheeze

G.S. van der Meer
Nieuw Vennep

P.J.A. de Roos
Goirle

H. Schotanus
Leiden

R. Veldman
Oostzaan

D. van de Wiel
Schaijk

M. Wiese
Oostzaan

J. Wijckmans
Gronsveld

R. Wijnands
Enschede

Technische dag 8 april 2006

De seizoen opener vindt dit keer plaats bij de De Haas in Veenendaal onderdeel van Vallei Auto Groep op uitnodiging van de heer Rutteman. Buiten dat de heer Rutteman directeur is van de SEAT-vestiging, is hij ook groot liefhebber van oldtimers en natuurlijk VW in het bijzonder. Midden vorig jaar is de nieuwe showroom in gebruik genomen waar wij te gast zijn van 10:00 tot 15:00 uur om onze technische dag te houden. Ik raad een ieder aan een kijkje te nemen op www.valleiautogroep.nl zie daar tevens de route beschrijving naar het bedrijf.

Dhr. Rutteman zelf is onze gastheer voor die dag. Ons staat de werkplaats ter beschikking en is er gelegenheid voor technische begeleiding. Er zijn voldoende argumenten om deze dag mee te maken of liever gezegd deze technische dag mag je niet missen.

Daarnaast zal er weer de gelegenheid zijn om de Karmann de broodnodige taxatie te laten ondergaan door een erkende taxateur.

Neem voor de aanmelding van taxaties contact op met Martin van Schaik.

Let op:

Er kunnen maximaal 8 taxaties worden uitgevoerd, dus wees er snel bij!
Tel.: 073 - 547 09 45
(tussen 19:00 – 22:00 uur)
Fax: 073 - 657 15 14

Programma:

10:00 – 11:00 uur
Ontvangst met koffie
11:00 – 15:00 uur
Verrichten van kleine werkzaamheden aan de eigen auto (werkplaats, bruggen en desgewenst technische begeleiding zijn beschikbaar).
15:00 uur Afsluiting

De broodjeslunch zal rond 12:30 uur beschikbaar zijn.

Het bestuur verwacht dat de inspanningen van de Vallei Auto Groep met een grote opkomst gehonoreerd wordt.

Tot ziens in Veenendaal bij:
DE HAAS VEENENDAAL
Galileistraat 27, Veenendaal

Martin van Schaik

Sluitingsdatum kopij

*De volgende Ghia Varia verschijnt in mei 2006.
De deadline voor kopij is dus al snel: **31 maart 2006.***

*Bijvoorkeur kopij graag in Word 6.0 aanleveren, foto's graag los als bijlage, bij voorkeur per e-mail. (haye.osinga@tiscali.nl of redactie@karmannghiaclub.nl)
Natuurlijk zijn gewoon getypte of geschreven stukjes ook van harte welkom*

*alle post naar ons adres:
Noordelijk 105, 3311 RN Dordrecht*

Bij voorbaat dank, de redactie

Van vader
op zoon,
op kleinzoon,
op...

Volkswagen. Wie anders?



Onderhoud van onze Karmann Ghia (deel 2)

Naar aanleiding van de vorige onderhoudstips kreeg ik wat reacties, kijk, da's leuk! Opmerking over de benzinetank: sommige zeggen dat je deze vol moet wegzetten want dan voorkom je roestvorming. Daar is inderdaad wat voor te zeggen. Zolang je er maar zeker van bent dat je na en half jaar weer gaat rijden is dat ook niet zo'n probleem. Als deze periode langer is dan gaat de benzine verouderen en kun je problemen krijgen met verstoppingen

Probleem met benzinetanks is meestal dat deze aan de onderkant doorroesten, daar waar de leiding gemonteerd is die door de tunnel naar achteren naar de motor loopt. De reden is vrij eenvoudig: de soortelijke massa van benzine (ca. 0.73 g/cm³) is lichter dan die van water (1.00 g/cm³). Kortom dat fijne water blijft dus altijd in het laagste punt van de tank staan. Dus het maakt niet uit hoeveel benzine je in de tank laat staan, dit is gewoon een natuurkundig probleem! Wel is het zo dat de binnenzijde van de tank niet in de benzine staat er dus roestvorming op deze vlakken zou kunnen ontstaan. Dan nog is er geen probleem mbt. roestvorming aangezien er altijd benzine damp heerst in de tank. Zolang de KG in een droge stal-ling staat is er geen probleem.

En dan nu een heel ander onderwerp, iets algemeen maar waar veel mensen niet aan denken: **wat en hoe moet ik controleren voor een (lange) rit?**

U zult er versteld van staan hoe vaak de ANWB-wegenwacht wordt ingeschakeld voor een probleem dat eenvoudig voorkomen had kunnen worden. Maar na het lezen van de komende tips staat u straks niet meer voor verrassingen!

Eerst maar even een aantal basiszaken: Als een lange rit gaat maken, 100 km of meer, moet u de volgende zaken controleren:

1. oliepeil
2. koelvloeistof...
3. bandenspanning
4. ventilatorriem
5. ruitensproeierniveau
6. remolieniveau

Oliepeil:

Vele mensen onderschatten het belang van een goed oliepeil. De olie heeft in ons luchtgekoelde motor niet alleen een smerende functie maar ook een koelende functie. De motor kan zeer heet worden ten gevolge van de verbrandingstemperaturen en de belasting. Daarom zit er op het motorblok, in het koelhuis, ook een oliekoeler gemonteerd. De ventilator die via de V-riem door de krukas wordt aangedreven zuigt lucht aan vanachter het koelhuis

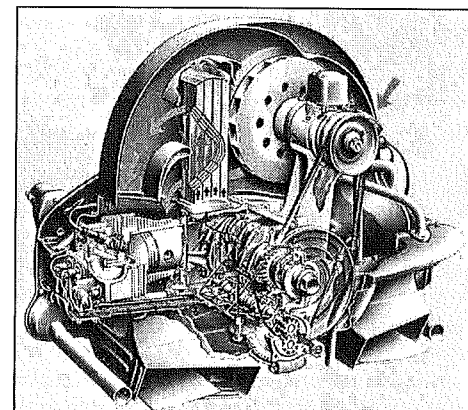

Motorkoeling

en blaast deze over de cilinders heen. Voordat de koellucht de linker cilinderrij bereikt, wordt de oliekoeler doorgeblazen. Hier staat de hete olie die meer dan 1000C kan zijn, zijn warmte af aan de koellucht.

De motor is zo geconstrueerd dat de werkt temperatuur van de motor onder de meest gebruikte omstandigheden voldoende is voor een goede levensduur in combinatie met de juiste prestaties en verbruik.

Nu heeft de peilstok van de motor 2 merktekens, welke het minimum niveau en het maximum niveau aangeven. De onderste streep komt overeen met 1,25 liter olie in het carter, de bovenste met 2,5 liter. Het is raadzaam om ervoor te zorgen dat het niveau zoveel mogelijk tegen het maximum niveau aan staat, maar er niet overheen. Voor een goede peiling doet u het volgende.

Motor afzetten

Wacht enkele minuten zodat alle olie teruggestroomd is in het carter. Trek de peilstok uit het carter en veeg deze af. Steek de peilstok terug in het carter en trek hem er weer uit: lees het niveau af. Indien het peil tussen de merktekens staat is dit in orde, staat ze tegen het minimum niveau dan moet u bijvullen. (de hoeveelheid tussen beide merktekens in is 1,25 liter)

Nb: motorolie moet om de 5000 km ververst worden, of minimaal 1x per jaar.

Koelvloeistof...

Da's het fijne van onze wagens, dat hebben we niet!

Bandenspanning

Ja, dat hebben we natuurlijk wel. Nu heb ik helaas niet direct de gegevens van de Karmann voorhanden maar wel die van de kever. Ik dacht dat die gelijk waren, maar voor de zekerheid moet u dat even nakijken op uw eigen Karmann: deze gegevens staan of aan de binnenzijde van het tankklepje of op de binnenzijde van het dashboardklepje.

De spanning is afhankelijk van het type band (diagonaal banden hebben doorgaans iets lagere druk dan radiaalbanden), de belading, soort rit en of het de vooras dan wel de achteras betreft.

Een goede richtlijn is 1,3 bar voor de voorbanden en 1,9 bar voor de achterbanden.

U kunt de bandendruk bij een pompstation meten en eventueel direct op de juiste spanning brengen. Handig is om zelf een eenvoudige drukmeter te hebben. Deze zijn soms nog verkrijgbaar bij de tankstations (ergens in een rek achter de snacks en frisdranken) maar meer kans maakt u bij een automaterialezaak.

Voor wat betreft de banden heb ik nog een paar handige tips: Omdat de kokerbalken van onze KG's nogal te lijden hebben gehad van jaren gebruik (nette omschrijving voor roest), is in het geval van een lekke band de kans groot dat tijdens het opkrikken de kokerbalk in elkaar wordt gedrukt en dat de wagen weinig of geheel niet van de grond komt!

Een handige 'back-up' oplossing is een eenvoudige schaarkrik. Ook dit eenvoudige maar verrekt handig stuk gereedschap is niet erg gangbaar meer. Soms kom je ze nog wel eens op een rommelmarkt tegen voor een zacht prijsje.

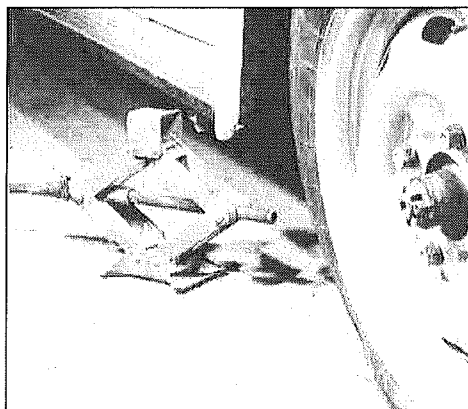

de schaarkrik

Dan nog een klein tipje mbt. Het verwijderen van de wioldop. Normaliter is er af fabriek een eenvoudige sleutelset bij de auto geleverd. Daarbij zit ook een U-vormige clip die bedoeld is om de wioldoppen te verwijderen, zie de toegevoegde foto.

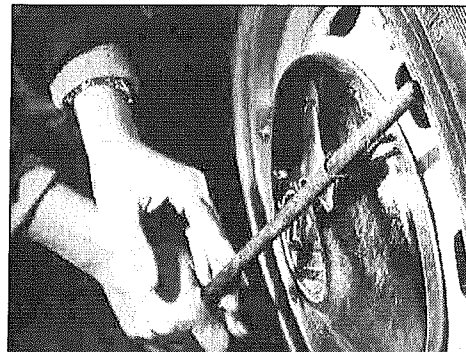

wioldopdemontage (leuk 'scrabble' woord)

Helaas is deze clip al lang en breed verdwenen waardoor er vaak een toevlucht tot de platte schroevendraaier wordt genomen, waardoor de velgenlak wordt beschadigd. Van een stuk staaldraad van ca. 3 a 4 mm dik buig je met een tang eenvoudig zelf een nieuwe clip.

Om de wielen los te maken kun je een kruissleutel gebruiken, maar de

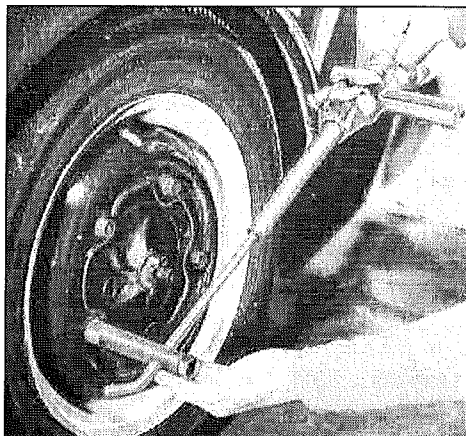

wieldemontage

echte die-hards gebruiken het originele gereedschap natuurlijk! Onderstaande foto maakt duidelijk hoe je de hefboom kunt vergoten door het krikijzer met de krik te verlengen.

Intermezzo: Mocht u een wiel moeten verwisselen houd dan de volgende stappen in de gaten voor een veilige werkwijze.

zorg dat er geen personen meer in de wagen zitten ivm. Belasting van de krik en instabiliteit zet de auto in de 1ste versnelling zet de auto op de handrem trek een paar werkhandschoenen aan demonteer de wioldop maak de wielmoeren eerst een hele slag los alvorens de wagen op te krikken. De bouten kunnen erg vast zitten en daarbij is het verlengen van de arm van de sleutel zoals in bovenstaande foto afgebeeld een goed hulpstuk plaats de krik of wel in het originele krikpunt of gebruik een schaarkrik en plats deze onder de vooras of aan de achterzijde onder de torsiebuis zorg dat de ondergrond van de krik solide is. Handig is daarom een plankje en een balkje in de reservebandenbak te hebben krik de wagen zo hoog dat het nieuwe wiel er gemakkelijk op kan.

schroef alle bouten los, let op dat het wiel niet van de naaf afschiet en u wellicht uw handen dan wel vingers kunt bezeren. **LET OP:** de auto is erg instabiel dus zorg ervoor dat niemand onder de auto werkt en pas op dat uw medepassagiers niet per ongeluk tegen de auto aanleunen zodat deze van krik kan vallen! Monteer het nieuwe wiel en zet de bouten handvast laat de auto van de krik zakken. **LET OP:** de oude krikken (ronde buis, ronde voet) zijn moeilijk te doseren en kunnen plotseling naar beneden zakken. Houd uw handen, vingers ed. dus uit de buurt!

nu de auto op zijn wielen staat kunnen de bouten met het juiste moment, kruislings(!) worden vastgezet. Normaliter is 130 Nm het juiste aanhaalmoment. Bij het gebruik van een kruissleutel haalt

een volwassen man dit vrij gemakkelijk. wieldop erop slaan (sla er geen deuk in...)
krikopbergen auto van handrem en wegrijden maar.

De ventilatorriem:

En dan nu een heel essentieel onderdeel: de ventilatorriem. Deze drijft namelijk niet alleen de dynamo aan maar ook de ventilator die de motor van de nodige koellucht voorziet. De ventilator zit verborgen in het koelhuis. Deze zuigt aan de achterzijde van het koelhuis koellucht naar binnen en blaast deze over de cilinders van de zuigers heen. Zie hiervoor de eerder afgebeelde foto bij het stukje over het oliepeil.

Het is belangrijk dat deze op de juiste spanning staat: niet te slap, dan gaat deze slippen en 'slaan' waardoor deze erg snel gaat slijten. Ook weer niet te strak want dan worden de dynamolagers te zwaar belast.

De juiste spanning is vrij eenvoudig vast te stellen: druk de ruim halverwege

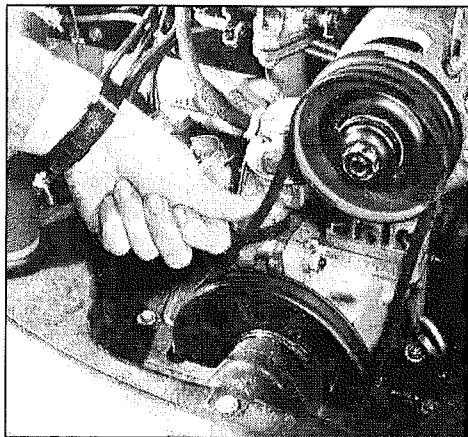

ventilatorriemspanning

de 2 poelies in. De indrukking mag tussen de 10 en 15 mm bedragen. Zie bijgaande foto.

Als er net een nieuwe riem gemonteerd is dan moet deze na ca. 100km even

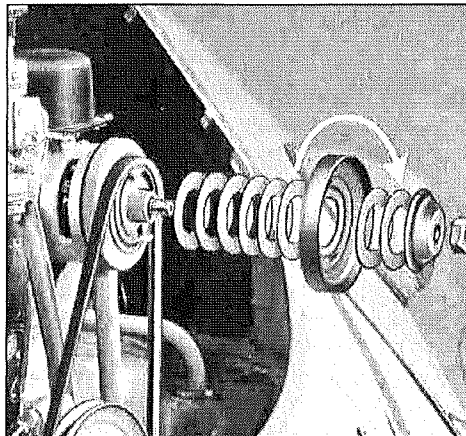
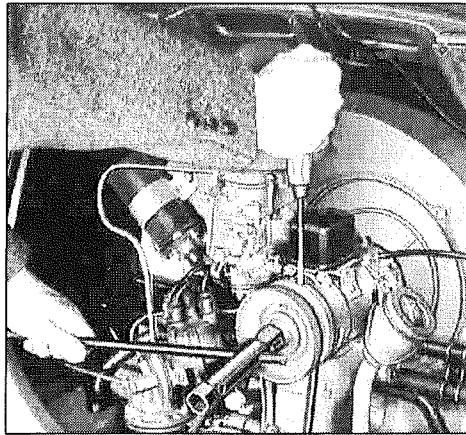

ventilatorriem verstellen

nagesteld worden. Dit nastellen gaat vrij eenvoudig. Hierbij kunnen we gebruik maken van het meegeleverde fabrieksgereedschap. Is dat er niet meer, geen nood: met een kruissleutel maat 21 om de borgmoer los te daraaien en een schroevendraaier met platte bek om de poelie tegen te houden lukt het ook. De schroevendraaier kun je in de uitsparing van de achterste poelie steken. Draai de poelie totdat het blad van de schroevendraaier wordt tegengehouden (door een boutkop van de dynamo, is niet zichtbaar). Draai met de 21 mm dop de moer los. Door het aantal ringen tussen de poelies te

verminderen verhoog je de spanning. Leg deze ringen, die dus over zijn, weer voor de eerste poelie zodat je altijd alle ringen op de dynamo hebt. Als je een nieuwe snaar monteert zul je deze ringen nl. weer nodig hebben!

Controleer niet alleen de spanning maar check de V-snaar ook op scheurvorming. Dit is meestal aan de binnenzijde van de riem zichtbaar. Een beetje scheurvorming is niet erg maar vervanging is dan toch wel aan te raden.

Een paar belangrijke tips: Bij het breken van de riem zal het dynamolampje oplichten. Stop dan onmiddellijk want de motor krijgt dan geen koeling meer! Doorrijden wordt dan een vastloper. Zorg ervoor dat je altijd een reserve-snaar in het vooronder hebt liggen. Kost rond de 7 euro. Ze gaan kapot op de meest ongelukkige momenten en ze zijn niet zo erg gangbaar meer.

De ruitensproeier

Klinkt als open deur maar hoe vaak gebeurt het niet dat deze niet werkt als je hem nodig hebt? Check dus dat het reservoir gevuld is en dat het tankje, dan wel het reservewiel, op druk staat (maximaal 2.5 bar). Aangezien ons pneumatisch systeem nog wel eens wil lekken en zeker naar langere tijd van stilstand, is controle ervan geen overbodige luxe. Dan komen we meteen op ons volgende punt:

Het remolieniveau

Zowel het ruitensproeier reservoir en het remoliereservoir zitten bij de oudere types, ik meen tot bouwjaar 66, in het vooronder achter het reservewiel. Zie bijgaande foto.

Bij de latere types is het ruitensproeier reservoir verhuisd naar het reservewiel en het remoliereservoir in het midden achter de dashboardbekleding. Belangrijk is dat het niveau tot aan de deelnaad van het reservoir staat en bij de latere types, dat ook beide compartimenten gevuld zijn! Is een niveau-

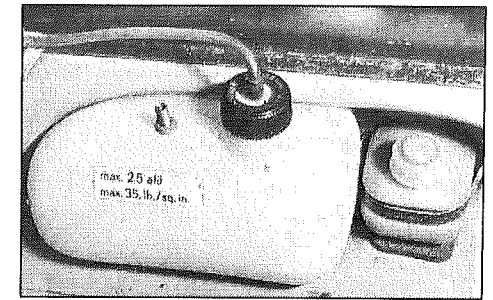

het ruitensproeier- (links) en remoliereservoir (rechts)

verschil zichtbaar tussen deze compartimenten is een verdere inspectie noodzakelijk om vast te stellen waardoor deze lekkage wordt veroorzaakt. Het totale niveau kan iets dalen door slijtage van de remvoeringen. Dan is dus zaak om na te gaan of de voeringen niet vernieuwd moeten worden.

Mocht u ooit eens in de problemen komen dat u 'door de rem trapt' en er dus geen druk is in het systeem, begin dan direct met het rempedaal te pompen. Op die manier wordt er meestal wel enige druk opgebouwd om toch te kunnen remmen. Ik wil u niet adviseren om de handrem aan te trekken want daar moet u een geoefend automobilist voor zijn! Het risico bestaat namelijk dat de auto scheeftrekt en u helemaal geen controle meer over de auto houdt!

Nb: remolie is hygroscopisch. Met andere woorden het trekt water aan. Bij herhaaldelijk of hard remmen wordt de remolie erg heet het water hierin kan dan gaan koken en het remgoedje wordt samendrukbaar waardoor er geen remdruk opgebouwd kan worden. Kortom: zorg dat het remsysteem in optimale conditie wordt gehouden: vrij van luchtbellen, vrij van water, onbeschadigde (flexibele) remleidingen. Ook hier geldt, remolie moet minimaal om de 3 jaar ververs worden.

Nu u deze controles hebt gedaan bent u klaar om te vertrekken. Toch is het

verstandig om een aantal basisgereedschappen aan boord te hebben en ook een aantal reserve onderdelen aangezien deze niet meer op ieder hoek van de straat te verkrijgen zijn.

Gereedschap:

1. Wielkruissleutel met maat 21 (dynamopoele) en 19 mm (wielbouten), of de originele pijpsleutel met wringijzer
2. schaarkrik
3. blok+plank hout
4. werkhandschoenen
5. set ring/steeksleutels: 8, 10, 13, 17, 19 mm
6. schroevendraaiers: plat+kruis
7. 12v proeflampje (eventueel zelf te maken van stuk electriciteitsdraad en 12V lampje)
8. 400 grams hamer
9. combinatietang
10. waterpomptang
11. poetsdoek

Voor de echte vakantieritten:

12. dopsleutelset
13. bougiesleutel
14. isolatietape
15. stukje electriciteitsdraad
16. 'wipe & clean' tissues

onderdelen:

1. V-snaar
 2. reservelampen
 3. contactpuntjes
 4. voelmaat (0,4mm voor afstellen van onsteking)
 5. rotor
 6. verdeelkap
- #### Voor de echte vakantieritten:
7. bougies
 8. gaskabel
 9. koppelingkabel

Veel succes met deze tips.
Haye Osinga.

Technische Vraagbaak:

Hoewel ons forum een prachtig medium is om onderlinge problemen te beschrijven en ervaringen uit te wisselen, zijn er nog vele onder ons die dit medium nog niet ontdekt hebben. Een aantal opvallende problemen wil ik toch ook even in de Ghia Varia plaatsen. Wellicht dat er leden zijn die denken, dat probleem ken ik, en dat hebben we zo en zo opgelost. Dus schroom niet, stuur uw mening naar de redactie of zet uw ervaring op het forum!

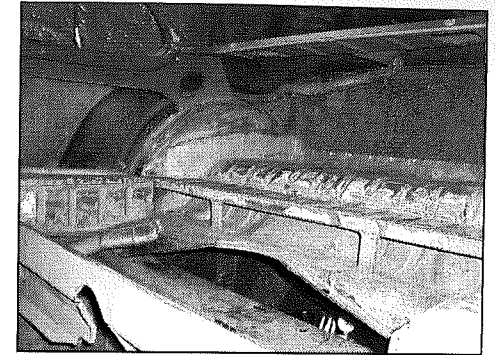

Dit is de kattenbak vanaf de binnenkant gezien van de Karmann

Vraag 1:

Is de kattenbak van de kever geschikt voor de Karmann?

Dit is voor de restaurateurs onder ons zeker een interessante vraag. Vandaag de dag zijn via de Mexico productie van de oude kever nieuwe plaatwerkdelen verkrijgbaar. Goede kwaliteit, redelijke prijs en natuurlijk een perfecte pasvorm, voor de kever dan!

Nu komt het vaak voor, vooral bij de Karmann Ghia cabrio's, dat deze 'kattenbak' doorgerot is. Vaak is er water in gelekt wat lekker opgenomen is door de bekleding waardoor het slechts een kwestie van tijd is dat de gaten erin vallen.

Nu heb ik daar zelf geen problemen mee, want ik heb een coupe. Wel zijn de aansluitingen van de bak met de schokbrekerplaten weggerot en die heb ik dus zelf weer nagemaakt. Voor de volledigheid heb ik 2 foto's toegevoegd van de kattenbak van de Karmann.

Ik heb wat andere foto's van één van mijn keverprojecten erbij gehaald en de gelijkenis is erg groot!

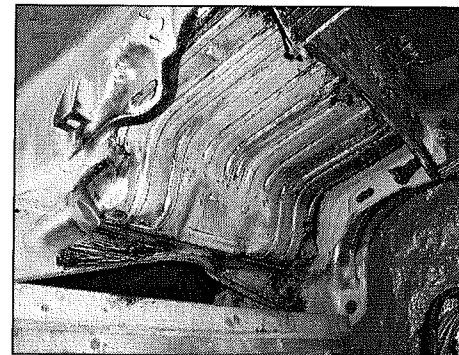

Dit is de kattenbak vanaf de onderkant gezien van de Karmann

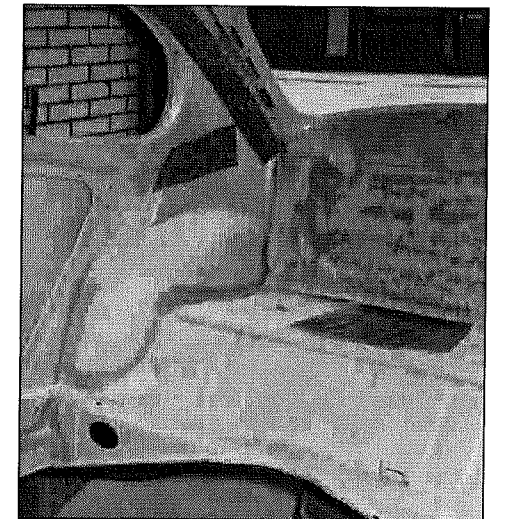

Uw Karmann Ghia met 20% korting verzekerd!

U bent zuinig op uw Karmann Ghia, maar u hebt niet altijd alles zelf in de hand. Een deuk, kras... schade is zo gemaakt. Gelukkig kunt u 'm goed verzekeren met een VVS autoverzekering. Want VVS Verzekeringen is al meer dan 40 jaar dé specialist in de mobiliteitsbranche en weet als geen ander dat u bij schade snel en adequaat geholpen wilt worden.

Met een VVS autoverzekering kunt u prima verzekerd op weg. En het kan u veel geld besparen. Sterker, bij VVS krijgt u 20% korting op een autoverzekering voor uw Karmann Ghia.

VVS
VERZEKERINGEN

Meer informatie of vrijblijvend een offerte ontvangen?
Bel ons op (020) 660 72 72.

GEAUTOMOTIVEERD
SINDS 1960

Postbus 53 ■ 1110 AB Diemen ■ Telefoon (020) 660 72 72 ■ Fax (020) 660 24 22 ■ info@vvs.nl ■ www.vvs.nl

Het aantal doordrukkingen en de vorm lijken exact hetzelfde. Ik vermoed dan ook dat Karmann in ieder geval dezelfde basismaten heeft gebruikt maar toch een eigen persmal heeft gemaakt. Wellicht dat iemand binnen de club daar een antwoord op heeft?

Het vervelende van de Karmann is wel dat de aansluitingen van de kokers wat anders geconstrueerd zijn. Ook heeft de Karmann een extra dwarsversteving voor het achterbankje. (zie de foto vanuit de binnenkant genomen)

Wil je de hele kattenbak vervangen zul je deze dwarsversteving eruit moeten halen later weer terug moeten plaatsen. Ook zul je de aansluiting met de motorruimte moeten aanpassen, maar dat kun je gewoon afzagen want dat is zelden verrot. Dus dat moet wel te doen zijn.

In hoeverre de aansluiting met de binnenschermen en de kokers past, is een vraag: de Karmann is daar breder en het binnenscherm heeft een iets ander verloop dan de kever dus dat zal wel iets improvisatie vergen. Desondanks denk ik dat het inderdaad een goed alternatief is indien blijkt dat dit deel geheel verrot is.

Indien er slecht lokaal wat plaat verroest is kun je beter een paar kleine stukken opnieuw inlassen.

Graag hoor ik van de knutselaars onder ons die een dergelijke klus hebben uitgevoerd wat de resultaten zijn, daar kunnen de leden die ook met deze vraag worstelen hun voordeel mee doen.

Vraag 2: De Cabriokap sluit moeilijk

De familie Teppema heeft problemen met het sluiten van de cabriokap. Jelle schrijft: "Sinds 4 jaar zijn wij in het bezit van een volledig gerestaureerde Karmann type 14 cabrio uit 1966. Er zit uiteraard ook een gloednieuwe kap op en daar schuilt het probleem. Met

het zwengeltje boven de binnenspiegel wordt de kap zowel links als recht vergrendeld. Dit kan echter met geen mogelijkheid door 1 persoon gerealiseerd worden. De kap is niet te klein gemaakt, eenmaal dicht zit hij mooi strak. Wij moeten de kap altijd met 2 personen dicht doen en wel zo dat we beiden op een stoel plaatsnemen, beiden met 1 hand op de kap de kap naar onder trekkend en dan met een vrije hand aan het zwengeltje draaien. Dan nog gaat het niet soepel. Daardoor is al eens het zwengeltje afgebroken waardoor wij genoodzaakt waren een advertentie te zetten in het clubblad. Zijn er meer mensen met dit probleem? en zo ja, wat hebben ze er aan gedaan? Als er ook maar de dreiging van 1 druppel regen in de lucht hangt durf ik niet met de Karmann te gaan rijden. Daardoor mis ik een hoop rijplezier. Wie kan mij helpen? Bij voorbaat dank voor een reactie".

Van Jelle heb ik begrepen dat de wagen geheel gerestaureerd is en dat dit probleem zich onder alle omstandigheden voordoet. Waarschijnlijk is de kap net een ietsje te strak gemaakt. Zoals door de omschrijving van Jelle duidelijk is, is dit een kap met een vroege sluiting. Dwz. een slinger waarmee je 2 haken van de kap aantrekt. Hierbij is de slinger dmv. Een paar armen met de 2

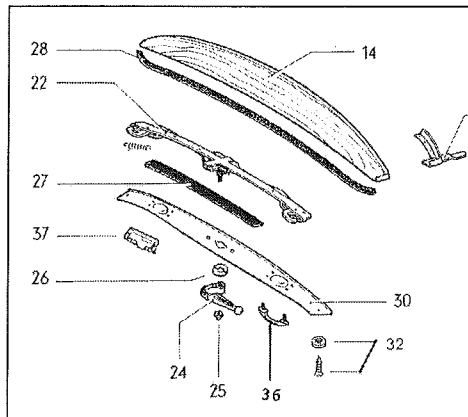

haken verbonden. Dit vormt één geheel. (zie nr. 22 in de afbeelding) Deze is tot januari 1969 gebruikt.

De latere types hebben 2 haken die je elk afzonderlijk in het raamframe steekt en dan aantrekt. Deze haken (nr. 3 in afbeelding) zijn zeer robuust en eenvoudig dmv. Van een borgmoer in te stellen.

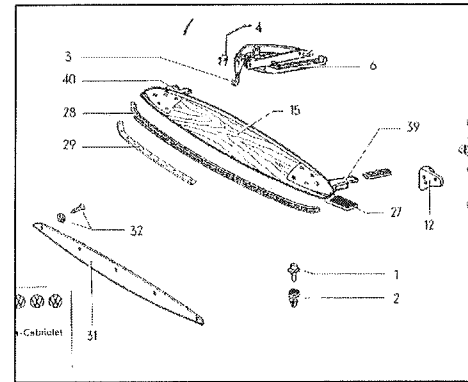

Nu is het helaas zo dat deze eerder types moeilijk tot niet af te stellen zijn. Ik heb uit een engelse reparatiehandleiding alleen kunnen opmaken dat door het verbuigen van de vanghaken er enige verstelling mogelijk is. In bijgaande reparatiestappen wordt eea. beschreven.

To adjust (Karmann Ghia convertible):

1. Open top.
2. Remove cap nut (Fig. 94) and take off top lock handle.
3. Remove escutcheon for handle (Fig. 95).
4. Remove 12 Phillips head screws and cover plate from top header (Fig. 96).

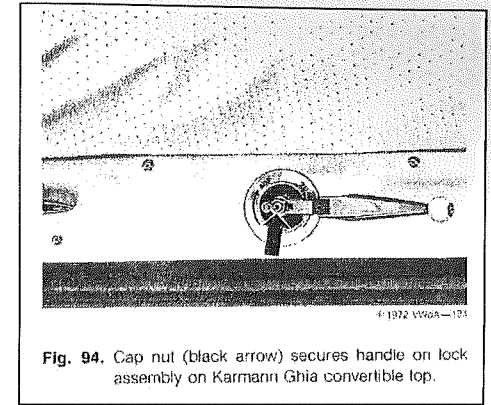

Fig. 94. Cap nut (black arrow) secures handle on lock assembly on Karmann Ghia convertible top.

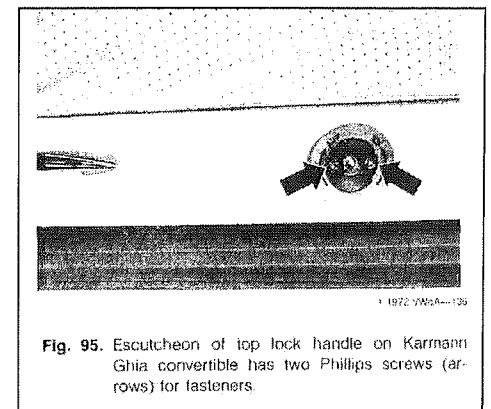

Fig. 95. Escutcheon of top lock handle on Karmann Ghia convertible has two Phillips screws (arrows) for fasteners.

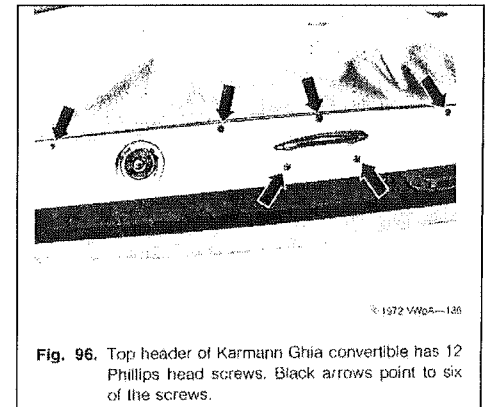
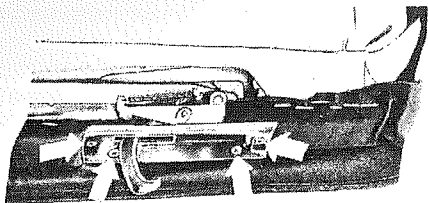

Fig. 96. Top header of Karmann Ghia convertible has 12 Phillips head screws. Black arrows point to six of the screws.

5. Remove 4 Phillips head screws from each locking cover (see Fig. 97). Remove both covers from the recesses.



© 1972 VW/A-137

Fig. 97. Locking cover for Karmann Ghia convertible top is fastened with 4 Phillips head screws. There are two covers.

6. Tighten 10 screws on header for latching mechanism (Fig. 98).

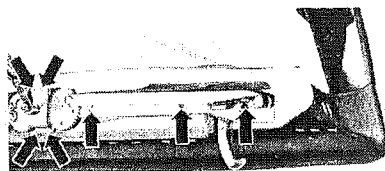

© 1972 VW/A-138

Fig. 98. Latching mechanism for Karmann Ghia convertible top is shown here with covers removed. Arrows point to the screws of various sizes used for fasteners.

7. Temporarily attach lock handle and check whether locking hooks engage properly with windshield frame. If not, bend hooks with pliers. Wrap plier jaws with cloth to prevent damage to hooks.

8. Attach cover plate, escutcheon, header cover, and handle for latching mechanism.

Een ander mogelijkheid is om de body op de achterste bevestigingspunten een stelplaatje te monteren. Zie bijgaande tekening, locatie A bevindt zich naast de achterste schokbreker bevestiging. De bevestiging B is bij later types komen te vervallen. Begin eens met een dikke onderlegging van ca. 2 mm en hoog dat steeds op met een mm totdat je tevreden bent. Daardoor buig je de gehele body iets. Je moet er wel rekening mee houden dat je portieren nog goed vrij blijven lopen en goed blijven sluiten! Dit is ook een methode die in de KG reparatiehandleidingen staat omschreven om de portiernaden bij te stellen.

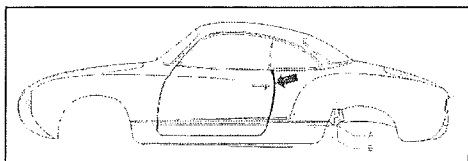

Ik hoop dat met bovenstaande tips eea, wil lukken. Mochten er leden die dergelijke ervaringen hebben, laat het weten.

Nog een paar algemene wenken: Laat de kap ook altijd dicht zitten als de wagen gestald wordt. Ook een natte kap moet in gesloten toestand worden opgezet. De kap staat in gesloten toestand altijd onder spanning en indien deze te lang open is blijven staan is de rek uit de stof en is deze zeer moeilijk te sluiten.

Oproep!!!

Bij deze willen we een beroep op onze leden doen. Het bestuur zoekt een nieuwe kandidaat voor de ledenadministratie. Draagt u de club een warm hart toe, mail of bel naar de voorzitter, William Arpink.

Het bestuur.

Het Keverwinterfestijn te Rosmalen

Dit jaar was er weer een Kever winterfestijn georganiseerd en wij hebben daar de Karmann Ghia Club Nederland weer vertegenwoordigd. Ik had de eer om de stand zaterdag te bemannen. Gelukkig was Githa zo vriendelijk om me te vergezellen en met wat leuke nieuwe ideeën voor de dag kwam voor de inrichting. Da's typisch iets waar je zelf pas aan denkt als een ander je daar op wijst.

Nu moeten we alleen nog wat tijd zoeken om eea. ten uitvoer kunnen gaan brengen voor een volgende meeting waar we als club ons kunnen presenteren. Wel hebben we een nieuwe 'flyer' gelanceerd voor aanstormende nieuwe leden. Daar hebben we toch veel positieve reacties op gekregen. Hiervoor wil ik even heel hartelijk onze leden Margriet & John bedanken.

Na het opstellen van de DVD-speler met het 50 jarig jubileum DVD'tje kregen we al direct wat aanloop. Vele mensen zagen herkenning van het evenement, sterker nog, enkele zagen zichzelf op de DVD! Deze DVD is door de organisatie van het 50 jarig jubileum van de Karmann Ghia uitgebracht. Verderop in de Ghia Varia is aangegeven hoe u in het bezit kunt komen van deze DVD.

Na wat gemor van onze Duitse buurman die vond dat onze elektriciteitskabel niet over zijn 'domein' kon lopen, hadden we toch wat verlichting weten te versieren en beter nog, een echte koffiemachine! Dat was echt nodig want de kou zat goed in de vloer. Aan het eind van de dag waren onze voeten dan ook aardig onderkoeld.

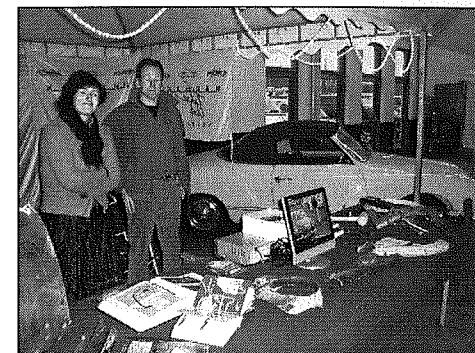

Op deze zaterdag hebben we weer veel leden gezien en gesproken. Het was een erg geslaagde dag mag ik wel zeggen met de bekende maar ook de particuliere handel met veel leuke spullen. Zie bijvoorbeeld de foto van deze jongen met alleen maar 6V spul.



Ook waren er de nodige auto's tentoongesteld en was er voor elk wel wat wils. Ook gruwelen sommigen hier misschien van, maar toch, deze jaren 50 KG is toch met veel aandacht gerestaureerd en lichtelijk 'gekieteld'. Niet origineel maar wel met veel liefde uitgevoerd.

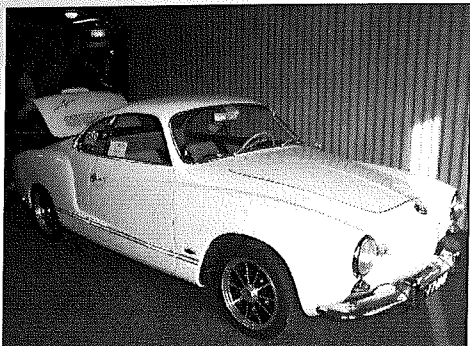

een van de eerste KG's in 'opgevoerde' status



commentaar overbodig...

Dan zijn er altijd van die momenten dat je elkaar een beetje begint te dollen...

Opvallend was wel weer de vele gezichten van herkenning bij de aanblik van wat plaatwerk dat ooit eens nieuw uit Osnabruck kwam. Er blijken heel wat doe-het-zelvers rond te lopen die tegen die hoeveelheid roest aanlopen en dan toch maar besluiten dat grondig aan te

gaan pakken en erachter komen dat dat allemaal toch niet zo eenvoudig is. Maar met geduld en een beetje doorzettingsvermogen moet het echt allemaal wel goed komen. Zolang je er maar plezier aan beleeft. Tot horens of tot ziens op het volgende evenement.

Haye Osinga.

De Redactie

Het vouwdak

Uit eigen werk, reparatie van mijn vouwdak inmiddels alweer meer dan 10 jaar geleden! Na de aanschaf van de Karmann ben ik toen direct begonnen met een aantal zaken te verbeteren. Een daarvan was het vouwdak. Ik heb destijds het metalen frame laten verchromen. Zelf al het houtwerk nieuw gemaakt en in de jachtvlak gezet. De geleidingswieltjes vernieuwt en ook van kogellagers voorzien. Een nieuwe hemel gemaakt, een nieuwe stoffen dak en de bijbehorende spanplaten opnieuw laten verzinken. Ook heb ik toen alle boutjes van het frame vervangen voor RVS exemplaren.

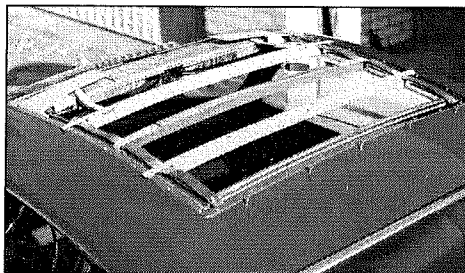

eindmontage van mijn gerestaureerde vouwdak

Inmiddels ligt alles weer uit elkaar (zo blijf je bezig...) om tijdens de restauratie van de body geen beschadigingen te veroorzaken. Hopelijk zit het volgende jaar er weer in!

Haye Osinga.

Voorjaarsmeeting 7 mei 2006: "De Kuststreek van Noord-Holland"

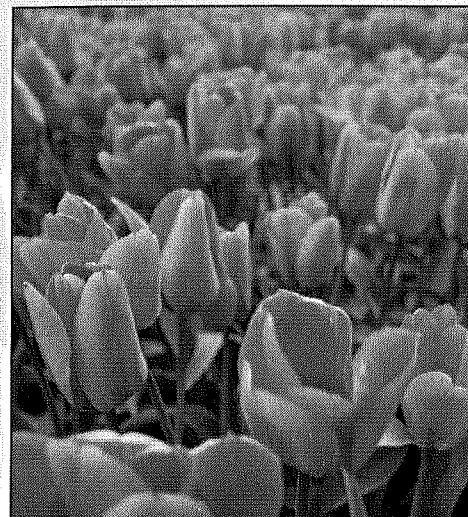

afslag no. 12 en volg de N-242 richting Heerhugowaard/Alkmaar. U blijft de N-242 volgen richting Heerhugowaard/Alkmaar. Als u de borden Heerhugowaard/Zuid-Scharwoude tegenkomt moet u bij de stoplichten linksaf slaan (dit is een dubbele baan naar links), na circa 1,5 km ligt Hotel-Restaurant aan uw linkerhand.

We beginnen de dag rustig met een kopje koffie. Er is tijd genoeg om onder het genot van het heerlijke voorjaarszonnetje elkaars Karmannen te bewonderen en gezellig bij te praten. Rond 12.00 uur zullen de motoren worden gestart voor de aanvang van de rit. De Karmann Ghia zal ons brengen langs de kuststreek van Noord-Holland. We zullen langs de hoogste zand-klimduin (51 meter) in Schoorl komen en langs badplaatsen zoals Sint-Maartenszee en Callantsoog. Vergeet vooral niet bij mooi weer uw zwemkleding mee te nemen!! De rit zal vervolgens door de Noord-Hollandse polders en over de Noord-Hollandse dijkes slingeren, waar u rond deze tijd de mooiste bloemenpracht te zien zal krijgen. Via Schagen, de stad die bekend staat om haar gezellige terrasjes rond het kerkplein en waar tevens de mogelijkheid bestaat om het Schagense automuseum te bezoeken, zullen we weer langzaam afzakken naar Hotel-Restaurant "de Zandhorst" waar we rond 16.00 uur weer worden verwacht voor een afsluitende borrel. Rond 17.30 uur zal hier een afsluitend buffet voor de liefhebbers onder ons worden geserveerd.

Gerard Dolfing.

Tijdens de voorjaarsmeeting zal onze Karmann Ghia ons voeren door de kuststreek van Noord-Holland. Deze streek is zeer bekend om zijn prachtige stranden, maar in deze tijd van het jaar ook geroemd om zijn schitterende bloemenpracht.

De ontmoeting zal vanaf 10.30 uur plaatsvinden bij Hotel-Restaurant de Zandhorts in Heerhugowaard. Vanaf de A-9 is de Zandhorst goed bereikbaar door vanaf Alkmaar de N-242 richting Heerhugowaard aan te houden. Volg de borden richting industrieterrein "de Zandhorst". Nadat u onder de spoor-tunnel door bent gereden ziet u na circa 300 meter Hotel-Restaurant "de Zandhorst" aan u rechterkant liggen. Ook vanuit het Noorden des Lands is via de Afsluitdijk "de Zandhorst" goed bereikbaar. Neem bij Middenmeer

Kaag Kevers, ook voor úw Karmann Ghia

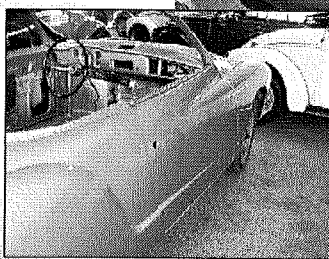

- Alle onderdelen uit voorraad
- APK-keuring
- In- en verkoop van Kevers
- Motor-Tuning
- Onderhoud
- Online shop
- Remmen testbank
- Revisie Restauratie
- Schadeherstel
- Uitlijnen



AUTOBEDRIJF
Kaag Kevers

Marconistraat 28 • 2181 AK Hillegom • Tel. (0252) 54 43 43
Fax (0252) 54 42 83 • www.kaagkevers.nl

Kijk ook eens op: www.kevermakelaar.nl

FOCWA
GARANTIEBEDRIJF

FOCWA
GARANTIEBEDRIJF

Najaars-Combi-Rit 3 september 2006

Karmann Ghia Club & Luchtgekoelde VW Club

Dit jaar gaat het er dan toch van komen: én een stukje voor het clubblad én de organisatie van een clubrit. Als je met je (lichtblauwe) Karmann Ghia lid bent van 2 verschillende clubs, dan sta je wel voor een dilemma. Je wilt uiteraard niet kiezen voor welke club je je wel gaat inzetten en voor welke niet. Beide clubs waren daarbij erg enthousiast over het idee om een gezamenlijke rit te organiseren. Vandaar dat er dit jaar een unieke rit zal plaatsvinden voor de leden van beide clubs: De Combi-rit

Uiteraard hopen wij op een hoog aantal KG-rijders uit beide clubs, maar natuurlijk zijn alle leden welkom met hun luchtgekoelde wagens. We maken

er een fantastische VW-happening van. Gezien het feit dat wij erg vaak hele enthousiaste reacties van de luchtgekoelde leden hebben gehad op onze Karmann, dit is de unieke gelegenheid om te genieten van een uitgebreid scala aan KG's)

Wij kunnen nu aan de slag gaan met het uitzetten van een rit in de mooie omgeving van de Gooi en Vechtstreek. Deze streek is bekend om zijn prachtige groen bossen, uitgestrekte polders, weelderige heides en ongerepte plassen, kortom gaat de rit ons voeren door de groene bossen of wellicht meer richting de plassen van de Vechtstreek of misschien wel een mooie combinatie hiervan...ach we hebben nog heel even de tijd om de definitieve keus te maken, maar we kunnen u al een ding beloven...een mooie rit, in een mooie omgeving zal het zeker worden!

In ieder geval nodigen wij u graag uit om 3 september alvast in de agenda's te noteren, want hoe meer wagens, hoe meer vreugd!

*Marcel & Anita Verwoerd
marcel-anita@hetnet.nl*

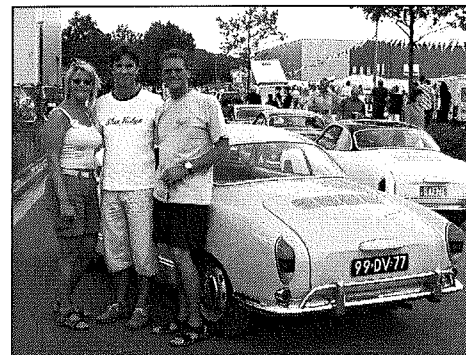

Dit vinden wij eigenlijk wel een hele leuke foto om ons nog even voor te stellen. Onze lichtblauwe Karmann Ghia, met van links naar rechts: Anita, Rolf en Marcel.

Rolf is onze "createur d'automobile", voormalig eigenaar en restaurateur van onze Karmann. Na de aankoop zijn Rolf en zijn vrouw Marianne goede vrienden van ons geworden en hebben wij al diverse VW-evenementen met z'n vieren beleefd.

Sinds 2004 rijden wij met veel plezier diverse ritten en gaan wij ook graag naar club-evenementen. Het hoogtepunt blijft voor ons toch wel 7 mei 2004: de dag waarop wij getrouwd zijn in onze Karmann en aansluitend een fantastische huwelijksreis hebben gemaakt met deze oldtimer door het heuvelachtige Schotland. Absoluut de moeite waard en bovendien een prachtige huwelijksreis! Tegenwoordig hebben wij er een trouwe bijrijder bij gekregen, onze kleine Mickey... een heerlijke enthousiaste terriër, die gelukkig graag een ritje mee beleefd.

Nou, dit waren wij dan even in een notendop, voor wie ons nog beter wil leren kennen... we hopen jullie 3 september te begroeten!

VolksRepairs

AIRCOOLED PROFESSIONALS



RESTAUREREN?

LAAT ER GEEN GRAS OVER GROEIEN

Openingstijden:

Maandag t/m Vrijdag: 8.30 uur tot 18.00 uur
Woensdagavond koopavond: 19.00 uur tot 21.00 uur
Zaterdag: 9.00 uur tot 16.00 uur
Wij zijn lunchen en gesloten:
Van 12.30 uur tot 13.00 uur

Industrieweg 36-38

2651 BD Berkel en Rodenrijs
Nederland
Tel: +31-105223577 - Fax: +31-105226809
Website: www.volksrepairs.nl
E-mail: info@volksrepairs.nl

De officiële DVD van het 50 jarig jubileum van Karmann Ghia

Tijdens het Winterfestijn in Rosmalen hebben we diverse keren de vraag ontvangen of de daar getoonde DVD van het 50 jarig jubileum niet te koop is. Navraag leert dat deze DVD via de website van de organisatie nog te bestellen is. Onderstaand de gegevens van de website van de organisatie. U kunt per brief of per e-mail de DVD bestellen. Dit blijkt trouwens nog het enige artikel te zijn dat nog voorradig is. Als we de organisatie moeten geloven zijn alle andere gadgets reeds uitverkocht.

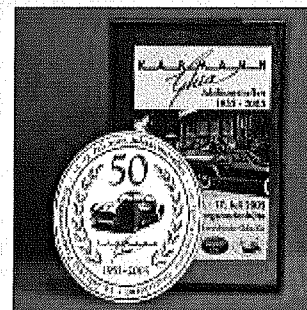

Officieel DVD Video

Die DVD sollte ca. **Anfang August** verfügbar sein. Bestellungen (auch Vorbestellungen!) bitte als EMail an dvd@50-jahre-karmann-ghia.de oder an folgende Adresse:

BB Video Studio – Wolfgang Bellmann
Dörenstraße 55 – 32758 Detmold
Tel: + 49 (5231) 28609
Fax: + 49 (5235) 341874

mit jeweils folgenden Angaben: Anzahl und Lieferadresse. Sie erhalten dann Rückmeldung wegen, Zahlungsweise, Versandkosten und Lieferzeit.

DVD-01 – 18,00 Euro

(oder 15,00 Euro gegen Veranstaltungsgutschein über 3,00 Euro oder für Clubmitglieder)

Nieuw Karman Ghia boek

Er is weer een nieuw boek verschenen over de Karmann Ghia. Geschreven door Lutz Gaas. Zelf een Karmann Ghia liefhebber die al eerder een mooi boek geschreven heeft genaamd "Zeitreise mit ein Karmann Ghia".

Dit nieuwe boek heet: **Karmann Ghia, der VW in Gala-kleid**, een boek met 112 pagina's ca. 70 kleurenfoto's, 90 zwart wit foto's en 50 afbeeldingen. Het boek is nog niet in de handel (medio maart) Je kunt er iets meer van zien op de website van de uitgever, www.delius-klasing.de en dan rechtsboven laten zoeken naar Karmann.

De kostprijs voor dit boek is **12,90 Euro**. Mensen die interesse hebben kunnen zich bij mij melden per mail onder h-bossink@home.nl of telefonisch (053) 574 03 48. Het e.e.a. natuurlijk zonder 'persoonlijk gewin' voor mijzelf.

Vriendelijke groeten,
Herman Bossink

Te koop aangeboden

Advertenties dienen schriftelijk opgegeven te worden bij de redactie t.a.v. Hays Osinga, Silkveld 30, 3311 VT Dordrecht. De rubriek 'aangeboden/gevraagd' is uitsluitend bedoeld voor de aankoop/verkoop van privé luchtgekoelde Karmann Ghia's, onderdelen, boeken en accessoires van leden. Leden kunnen per jaar gratis maximaal 3 verschillende advertentie's plaatsen, niet leden betalen € 15,00. Dit bedrag dient vóór de uitgave te worden betaald op rek. K.G.C.N. te Acquoy 14.56.17.890. Een advertentie bestaat uit maximaal 6 getypte regels. De K.G.C.N. is niet verantwoordelijk voor door adverteerders aangeboden goederen en erkent geen verplichting tot opnemen van advertenties. Voor eventuele onjuistheden zijn wij niet verantwoordelijk.

Karmann Ghia type 14 Cabriolet



Bouwjaar 1973, 1600cc. Nederlandse auto, verkeert in zeer goede originele staat. Eysblauw, kap donkerbaluw Sonneland, interieur beige, sportstuur, radio, trekhaak, kaphoes en chromen kofferrek. Technisch en optisch in zeer goede staat.

Vraagprijs: € 19.750,-

Inl: Dick Snel, Acquoy
tel: 0345- 683793

Evenementenkalender 2006

K.G.C.N. activiteiten voorlopige planning:

8 april	1 ^e Technische dag
7 mei	Voorjaarsrit
25 juni	Zomerrit
3 september	Najaarsrit
7 oktober	2 ^e Technische dag

Overige evenementen

Bij het ter perse gaan van deze Ghia Varia zijn nog geen nieuwe evenementen bekend.

LET OP: e.e.a. onder voorbehoud van data!



Op de 2e
hobby-auto
25%*
korting op uw
premie!

vanaf de 3e
hobby-auto
50%*
korting op uw
premie!

* tarieven per 01-01-2004

Wij verzekeren u vele mooie kilometers!

Uw kostbare bezit

Als trotse eigenaar van een unieke en fraaie klassieker bent u zuinig op uw bezit. U geniet ervan, poetst hem zorgvuldig en zorgt ervoor dat hij er altijd glanzend bijstaat. Uiteraard moet uw klassieker technisch in originele staat blijven. Maar als het even kan wilt u zoveel mogelijk achter het stuur kruipen. Soms een klein blokje om, de andere keer twee weken lang op vakantie naar Zuid Frankrijk. Wij van de GIO Klassiekerverzekering snappen dat. Daarom bieden wij u ook de meest veelzijdige en betrouwbare dekking die er voor u bestaat. Helemaal afgestemd op uw individuele situatie. De GIO Klassiekerverzekering biedt u naast uitzonderlijk goede en veelzijdige garanties een zeer lage premie. Zo kunt u nog zorgelozer genieten van vele mooie kilometers...



Onze gunstige voorwaarden

Naast de bijzonder lage premie kunt u bij de Gio Klassieker Verzekering ook de altijd terug garantie in binnen en buitenland bij pech of ongeval onderweg regelen. Natuurlijk biedt de GIO-klassieker verzekering nog tal van andere sterke voordelen:

- Geen eerste auto verplicht, dagelijks gebruik toegestaan
- 20.000 km per jaar met max. 75% no-claim korting
- Uitstekende voorwaarden volgens de FEHAC wensen
- Geen maximale taxatiewaarden
- Vast/dub taxatie conform art. 275 WVK
- Meerdere hobby-auto's op één polis
- Verzekeren van klassieke auto's van 10 jaar en ouder.

Bel of mail voor een snelle premievergelijking of de gratis brochure 'Autohobbyisten wijzer op weg'

036 548 70 78 / klassiek@gio-adviesgroep.nl

Bouwjaar auto	WA incl. Europa dekking	All risk (WA+Kasko)	WA+MiniKasko
	7500 km	€	€
		max. 7500 km	max. 7500 km
tot 1975	€ 47,50	€ 47,50 + 1,00%**	€ 47,50 + 0,75%**
tot 1985	€ 61,50	€ 61,50 + 1,75%**	€ 61,50 + 1,30%**
tot 1990	€ 82,50	€ 82,50 + 2,15%**	€ 82,50 + 1,50%**
tot 1994	op aanvraag	op aanvraag	op aanvraag

* 7500 KM TOT MAXIMAAL 20.000 KM PER JAAR VRAAG NAAR HET EXTRA GUNSTIGE TARIEF
• Premievijzigingen en autoacceptatie onder voorbehoud • Premies gelden voor personenauto's inclusief Europa dekking
• Premies exclusief poliskosten en assurantiebelasting • vraag naar onze voorwaarden

Kijk ook op www.klassiekerverzekering.nl

KARMANN

Volkswagen

Bij ons in vakbekwame handen!

Van Kranen; al 20 jaar het vertrouwde adres voor:

- ◆ APK-keuringen
- ◆ Groot en klein onderhoud
- ◆ Levering en herstel plaatwerk type 14
- ◆ Onderdelen type 1, 2 en 3
- ◆ Grote en kleine restauratieprojecten
- ◆ Schadeherstel

Uiteraard geven
wij garantie op
onze reparaties!

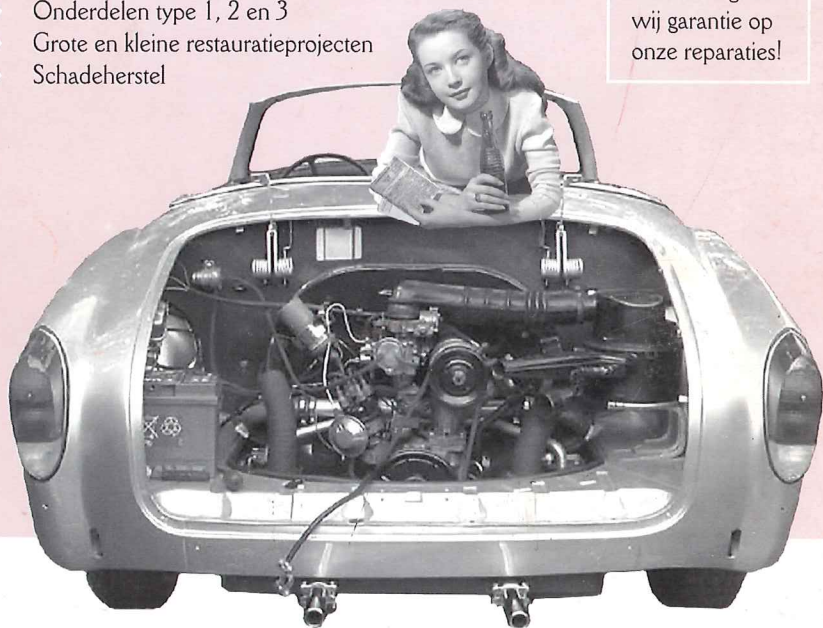

H.B. van Kranen, de oldtimer-specialist voor Volkswagen en Porsche

Autolas-Restauratiebedrijf

H.B. VAN KRANEN

luchtgekoelde volkswagens

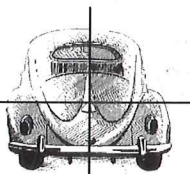

Slikslootstraat 2

2921 LH Krimpen aan den IJssel

Tel.: 0180 55 12 11

E-mail: info@hbvankranen.nl

www.hbvankranen.nl