

GHIA VARIA



KARMANN
Ghia
Club

UITGAVE VAN DE KARMANN GHIA CLUB NEDERLAND

SIJM IMPORT EXPORT

Al sinds 1980 kontaktpersoon van PON en ANWB voor alle vragen en problemen wat betreft Karmann Ghia



EIGEN IMPORT VAN ORIGINELE ONDERDELEN VAN KARMANN DUITSLAND.



- Grote voorraad originele restauratie onderdelen zowel nieuw als gebruikt:
- **Plaatwerk:** reparatie delen, koplampshelmen, schermen, deuren, deksels, ook complete zijwanden en voor- en achterkanten in goede konditie en complete bodemplaten.
- **Rubbers:** voor de gehele carrosserie.
- **Chroomdelen:** bumpers, lijsten en emblemen
- **Koplampen:** knipperlichten voor, reflektoren en achterlichtglazen.
- **Ruiten**
- **Interieur:** stoel en bankbekledingen en deurpanelen.
- **Vloerbedekking:** originele naaldvilt op de rol
- **Techniek**

Eigen import van Karmann Ghia Coupé en Cabriolet, Kever Cabriolets en oude Porsche 356 en 911/912 modellen uit Californië.

GRATIS ADVIES OMTRENT RESTAURATIES (AL 24 JAAR).

REMBOURS VERZENDING MOGELIJK, AFHALEN ALLEEN OP AFSpraak.

KARMANN
Ghia

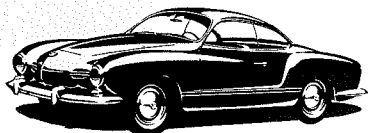

SIJM IMPORT EXPORT

HOBSENDONKSEWEG 142, 5283 HM BOXTEL HOLLAND
TELEFOON / FAX NR. 0411 - 67 55 88, E-MAIL: SYM@WORLDONLINE.NL

KARMANN
Ghia
Club
NEDERLAND

Inhoud

Colofon	2
Van de redactie	3
Ledenmutaties	4
Bedankt!	5
Technische dag/taxatie 15 april 2000 te Nijkerk	6
Bezit Oldtimers blijft onbelast	8
Karmann Ghia Cabriolet	10
Zomerit zondag 9 juli Friesland	14
Checklist Karmann Ghia Type 14	17
Zapt, en gij zult... ...Karmanns zien!	22
Autopraat: 'Lucht'	24
Te koop aangeboden	27
FEHACTiviteiten	31
Evenementenkalender 2000	36

Beste Karmann vrienden en vriendinnen,

Het is prachtig weer, en wij Mathilde en Dick beslissen daarom om onze voorjaar meeting in Zeeland maar uit te breiden tot een lang weekend. Daarom haken we achter onze Karmann onze Puck en rijden in (colonne) met Mary-Els en Ron richting Zeeland. Gelukkig valt de afstand voor mij wel mee, maar voor me koppingsplaat bleek het vandaag meer als genoeg. Het was wel gezellig en leuk om al die mensen voorbij te zien komen welke volgens mij 's avonds met een stijve nek en misschien wel door moeder gemasseerd moesten worden. Je ziet niet iedere dag een Karmann met een Puck rijden.

Maar goed we gingen naar Zeeland, eigenlijk hoef ik daar niet veel meer over te zeggen want het weer was perfect, eten en drinken was goed, de organisatie was goed en er waren heel veel Karmann's. O sorry u was niet geweest, ja dat was jammer.

Gelukkig komen er dit jaar nog nieuwe mogelijkheden en kansen om met u Karmann te doen waar hij voor bedoeld is, te genieten en de show te stelen, want u krijgt nu de kans en wel we gaan de zomerit houden in Friesland, voldoende informatie vindt u in deze Ghia Varia.

Verder wens ik ieder een fijne vakantie, zowel met als zonder Karmann, en zeker mooi weer.

Voorzitter, Dick Snel

7^e Jaargang no. 31
juni 2000

Karmann Ghia Club Nederland

Verenigingsregister Kamer van Koophandel te Tiel nr. V-40104725

Bankrelatie: Rabobank, rekeningnummer: 145617890

VOORZITTER/CLUBSHOP

Dick Snel, Mr. J.H. Geysstraat 2, 4151 CG Acquoy, telefoon: (0345) 68 37 93

PENNINGMEESTER

Vacant

SECRETARIS/PUBLIC RELATIONS

Ricard Wever, Kolkakkerweg 66, 6713 DE Ede, telefoon: (0318) 69 35 35

REDACTIE-COMMISSIE

Deanne Kalkan, A. Tartaud Kleinstraat 42, 3066 JH Rotterdam, telefoon: (010) 220 57 94

EVENEMENTEN-COMMISSIE

Voorzitter: Anja Tribus, Archipel 15/44, 8224 GE Lelystad, telefoon: (0320) 22 88 75

Regio west: Vacant

Regio zuid: Willem Sustronk, telefoon: (0161) 22 02 37

Regio Oost: C de Vrij, telefoon: (0575) 49 13 27

BESTUURSLID

Ron van Engelenburg, Kolkakkerweg 68, 6713 DE Ede, telefoon: (0318) 61 92 68

TECHNISCH ADVISEUR

Dick Loenen, telefoon: (035) 624 52 23

(voor informatie bellen van maandag t/m vrijdag van 19.00-21.00 uur).

ERELID

B.J. van Bolhuis

LEDENADMINISTRATIE K.G.C.N.

Mathilde Snel, Mr. J.H. Geysstraat 2, 4151 CG Acquoy, telefoon: (0345) 68 37 93

(Rabobank Zenderen 145617890)

KLEINE ADVERTENTIES (AANGEBODEN/GEVRAAGD/TE RUIJ)

Deanne Kalkan, A. Tartaud Kleinstraat 42, 3066 JH Rotterdam, telefoon: (010) 220 57 94

(opgaven graag schriftelijk naar bovenstaand adres)

RECLAME-ADVERTENTIES

Inlichtingen bij Dick Snel, telefoon: (0345) 68 37 93

Advertentie-tarieven: Kleine advertenties (aangeboden/gevraagd/te ruil) zijn voor leden gratis.

Voor reclame-advertenties gelden de volgende tarieven per keer:

• 1 pagina (A5) f 110,- • 1/2 pagina (1/2 A5) f 65,- • 1/4 pagina (1/4 A5) f 40,-

Bij plaatsing gedurende één kalenderjaar (minimaal 5 nummers) 10% korting. Betaling dient vooraf te worden voldaan. Bovenstaande tarieven zijn alleen geldig, wanneer de advertentie opnameklaar wordt aangeleverd.

Een bewijsnummer wordt automatisch toegezonden.

CONTRIBUTIE:

De contributie per kalenderjaar bedraagt f 60,-. Bij inschrijving dient eenmalig een bedrag van f 25,- te worden voldaan. Indien bij continuering van het lidmaatschap de bijdrage voor het volgende kalenderjaar niet vóór

1 februari is ontvangen, wordt een bedrag van f 10,- voor administratie- en incasso-kosten in rekening gebracht.

Opgesegging graag vóór 1 december voorafgaand aan het nieuwe lidmaatschapsjaar!

Van de redactie

Hallo allemaal,

Voor u de derde Ghia Varia van dit jaar. Dit exemplaar staat weer vol met van alles en nog wat. Verslagen over evenementen, een restauratie-verhaal, tips, technische snufjes, allerlei interessante krantenartikels, etc. etc.

We kunnen terugkijken op een tweetal heel geslaagde Karmann-evenementen: de technische dag in Nijkerk, en de voorjaars-bijeenkomst in Burgh (Zeeland). Op beide bijeenkomsten was er een groot aantal auto's. Ook was er sprake van heel veel gezelligheid.

En binnenkort onze derde bijeenkomst; de tocht in Friesland. Hier verwachten we wederom heel wat van. De omgeving is prachtig en de organisatie in goede handen, dus dat zal wel weer lukken. Dus vul massaal het inschrijfformulier in!

Het aantal reacties op mijn oproepje voor wat betreft het maken van een Kerstkaart is beangstigend laag. Helemaal niets heb ik tot nu ontvangen. Oké, de zon schijnt, Kerst lijkt nog ver weg, toch kun je daar niet vroeg genoeg mee beginnen. Kom op mensen, laat u van uw beste kant zien.

Veel lees- en kijkplezier met deze Ghia Varia, en tot ziens op één van de evenementen.

Deanne

OPROEP! OPROEP! KERST-OPROEP! OPROEP! OPROEP!

Jullie hebben in de vorige Ghia Varia het oproepje al kunnen lezen. Onderstaand een herhaling. Laat u van uw beste kant zien.

Het is pas zomer, maar toch al een oproep in kerstfeer:

Wie maakt er dit jaar een leuke Karmann-Kerstkaart?
De persoon met de leukste inzending ontvangt uit de clubshop een mooie presentje.

En! Wie maakt er dit jaar een Karmann-Kerstpuzzel?

Het is nog wat vroeg, maar dat geeft u de tijd er iets heel moois van te maken. We zien de inzendingen met belangstelling tegemoet.

De redactie

Nieuwe leden:

H.A.F. v.d. Berg.
Schijndel.
14 Coupé, 1967 .
14 Cabrio, 1968.

A. van Bergen,
Delft.

H. van Dijke,
Neede.
14 Coupé, 1971.

J.W. Eicks,
Hengelo (O).
14 Coupé, 1967.

M. Gillissen,
Nieuw en St. Joosland.
14 Coupé, 1971.

H. Holtman,
Utrecht.
14 Coupé, 1962

J.G. Jansen,
Maurik.
14 Coupé, 1972.

T.R. Leistra,
Drachten.

A.J. v/d Maagdenberg,
Roosendaal.
14 Cabrio, 1966.

J.G. Schaaljé,
Rotterdam.
14 Coupé, 1974.

M.D. Schoneveld,
Alphen a/d Rijn.
14 Coupé, 1967.

M. Venema,
Lelystad.
14 Coupé, 1970.

W.J.F. Vermeeren,
Bergen op Zoom.
14 Coupé, 1972.

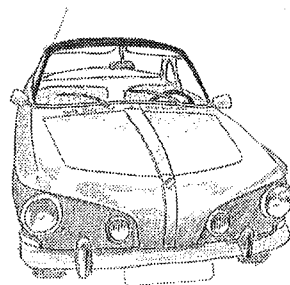

Verhuisd:

L.E. Banens
van Utrecht.
naar Utrecht.

A. Bijlsma
van Amsterdam
naar Amsterdam

R.P.E.M. Deckers
van Margraten
naar Klimmen.

M.R. Hanswijk van
Heerde
naar Vinkenbuurt.

W.H.J. van der Vorst
van Hoensbroek.
naar Hoensbroek

C.I. Vötsch
van Koog aan de zaan
naar Heerhugowaard.

B. van Zwiene
van Rotterdam
naar Rotterdam.

Bedankt!

In de laatste Ghia Varia gaf ik aan dat ik tijdens de Algemene Ledenvergadering mijn functie als secretaris van de club zou neerleggen.

Op 20 februari was het afscheid daar en droeg ik na instemming van de ALV mijn functie over aan Richard Wever. Voordat dit daadwerkelijk gebeurde, werd ik door Dick naar de gang verwezen. Er moest namelijk nog iets besproken worden waarbij mijn aanwezigheid niet op prijs werd gesteld.

Een klein kwartiertje later mocht ik weer binnenkomen en wachtte mij een enorme verrassing; de club had namelijk gemeend mij voor mijn diensten de afgelopen 5 jaar eens flink in het zonnetje te zetten. Na een korte speech van Dick kwam de aap uit de mouw en werd mij een oorkonde overhandigd met de volgende tekst: "Heden, 20 februari 2000, benoemen wij; Karmann

Ghia Club Nederland de heer Bert-Jan van Bolhuis tot Erelid van onze club voor zijn verdienste als secretaris".

Natuurlijk voel ik mij enorm vereerd en ik wil dan ook het bestuur en de leden hartelijk bedanken voor deze prachtige benoeming.

Overigens bleef het hier niet bij, maar ontving ik ook nog eens een cadeaubon en werd Anne-Marie verblijd met een schitterende bos bloemen.

Mede namens Anne-Marie enorm bedankt en graag tot ziens!

Met vriendelijke groeten,

Bert-Jan van Bolhuis



Uw club op internet

<http://www.geocities.com/motorcity/downs/6698>

Surf er eens langs!

Technische dag/taxatie 15 april 2000 te Nijkerk

Het was eindelijk zover; onze Karmann was na een aantal reparaties klaar!. We reden er al een tijdje met heel veel plezier in rond.

Toen kwam de grote taxatie-dag. Robbert-Jan, die dagelijks naar zijn werk rijdt in de Karmann (de bofkont) kon helaas niet de 15e april, dus ging ik de bewuste zaterdag op pad!

Ik had nog zo gehoopt op een lekker zonnetje, maar dat zat er dus echt niet in. Het miezerde en er was geen zon (ook niet in de verte) te bekennen. In Nijkerk aangekomen, trof ik al een groot aantal Karmann Ghia's aan. Ik

had er nog nooit zoveel bij elkaar gezien. Wel een heel leuk gezicht! Na de inschrijving en een bakje koffie ging ik weer de garage in, waar druk werd gekeken en vergeleken. Is dit origineel? Hoort dat er wel aan? Hoe zit

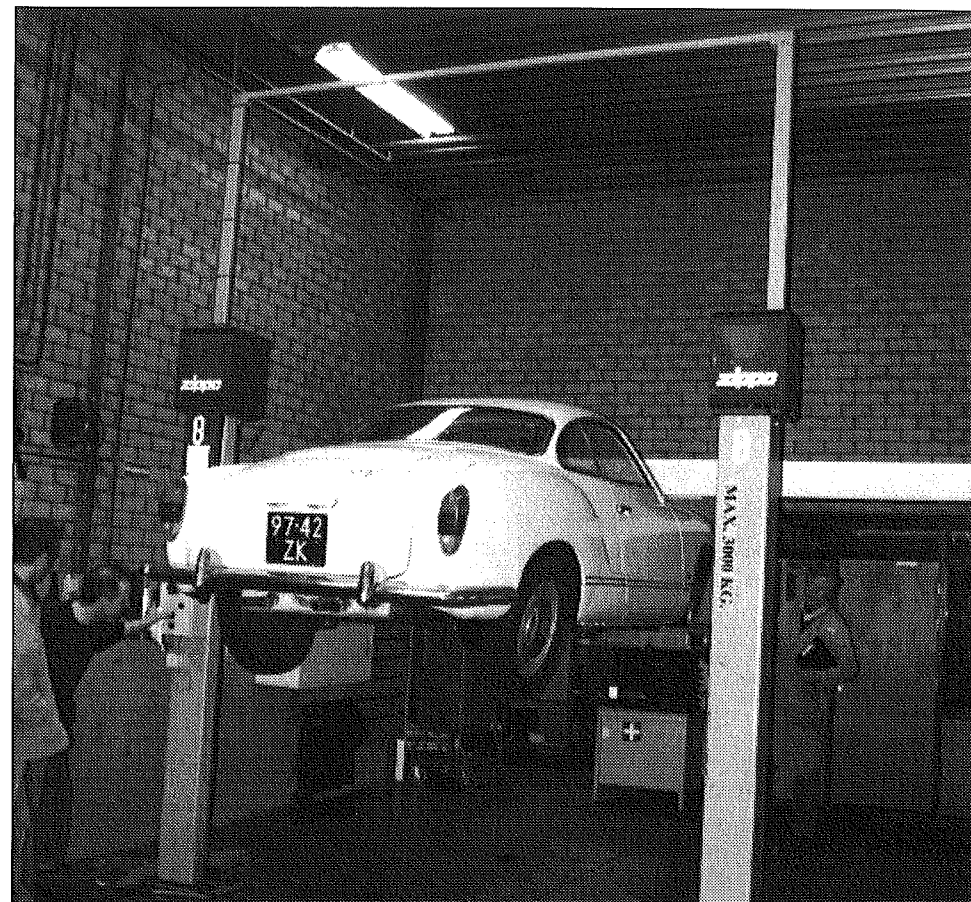
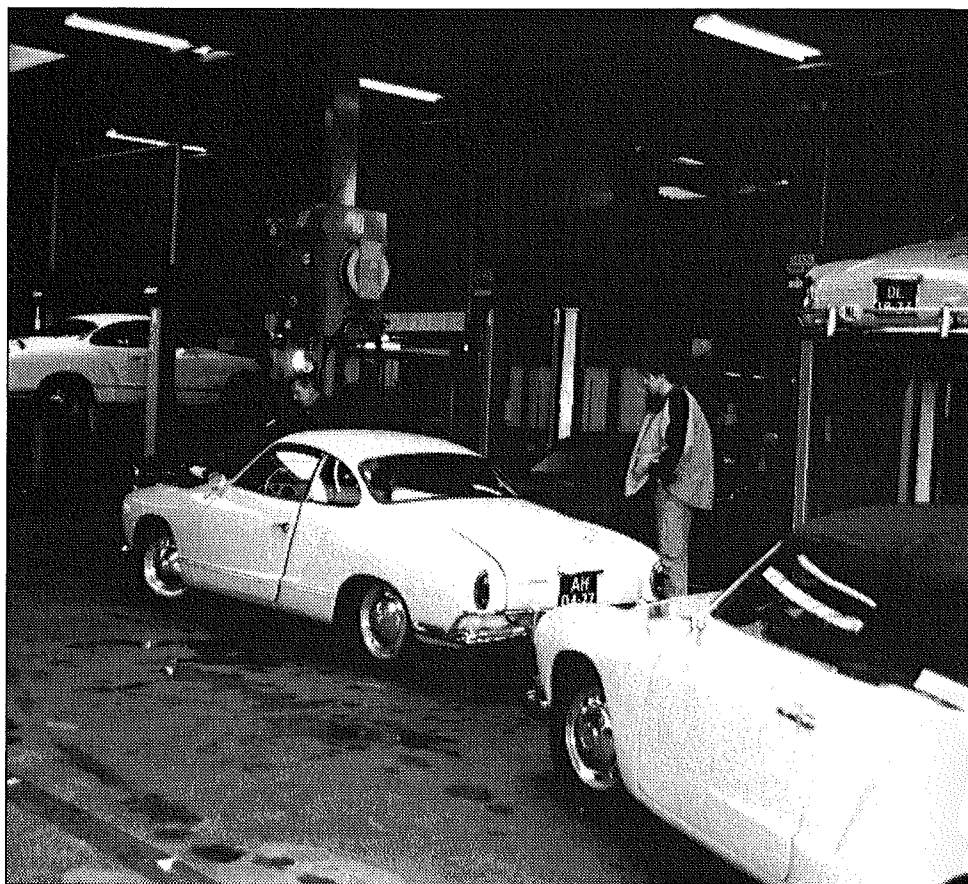

dat bij jouw Karmann? Het was inmiddels gezellig druk geworden. Alle aanwezige auto's werden kritisch bekeken.

Zo doende heb ik een hoop geleerd, en kwam er bovendien achter dat er nog een rubber miste, een afwateringsbak, maar aan de andere kant kreeg ik te horen dat we mooie echte, originele koplampen hebben. Interessant allemaal.

Toch wel heel bijzonder om te zien wat de verschillen zijn, en hoe elk exemplaar weer zijn eigenaardigheden heeft. Na een uurtje was het tijd om de Karmann naar binnen te rijden voor de taxatie.

Door het oog van de meester werd hij nauwkeurig onder de loep genomen. De magneet vertelde precies hoeveel plamuur er onder de lak zat. Vervolgens op de brug om de bodem te inspecteren, en... daar kan nog wel wat verbeterd worden. Weten we voor de toekomst weer wat we kunnen doen mochten er vrije uurtjes zijn.

Na een gezellige middag met andere Karmann-fanaten ging ik weer op weg naar huis. Weer een ervaring rijker.

*Annemarie Dijkman-Nederpel
Utrecht.*

Bezit Oldtimers blijft onbelast

Milieu-eisen niet aangescherpt

De tienduizenden liefhebbers van klassieke auto's in ons land kunnen opgelucht ademen. De vrijstelling van het betalen van motorrijtuigenbelasting voor auto's van 25 jaar en ouder blijft gehandhaafd.

Ook worden de milieu-eisen voor dergelijke voertuigen niet aangescherpt, zoals onder meer de RPF in de Tweede Kamer heeft bepleit.

Minister Netelenbos (Verkeer) en staatssecretaris Vermeend (Financiën) hebben de Kamer laten weten niet aan de regels te zullen tornen. De bewindslieden stellen weliswaar dat het veelvuldig rijden met klassieke auto's botst met de bedoeling van de regels voor de vrijstelling van motorrijtuigenbelasting omdat daardoor in feite een onbekend bedrag aan belasting wordt ontdoken, maar kondigen geen maatregelen aan.

Invoer

Volgens Netelenbos en Vermeend was vorig jaar geen sprake van een enorme invoer van 60.000 klassieke auto's, zoals de RPF heeft gesteld. In 1999 zijn er circa 8000 voertuigen van minimaal 25 jaar van een zogenoemd klassiekerkenteken voorzien, tegen circa 6000 in 1996.

De suggestie van de RPF om naast de leeftijdsgrens een ander criterium in te voeren om oldtimers te onderscheiden van auto's waarmee veel wordt gereden, wordt van de hand gewezen omdat dit tot onnodig veel werk voor de belastingdienst en de Rijksdienst voor het Wegverkeer (RDW) zou leiden.

Wel gaan de betrokken ministeries onderzoeken of het nodig is aanvullende maatregelen te treffen tegen bedrijven die auto's van minimaal 25 jaar oud helemaal opnieuw opbouwen om de belastingdienst te ontduiken.

Netelenbos en Vermeend schrijven verder dat de emissie-eisen voor klassiekers niet worden aangescherpt omdat dit zou leiden tot ingrijpende aanpassingen aan de voertuigen, die daardoor niet meer 'origineel' zouden zijn en hun historische waarde zouden verliezen.

Minister Korthals (Justitie) en zijn collega Netelenbos hebben de Tweede Kamer in antwoord op andere kamer vragen wederom laten weten dat het terugdraaien van de stand van kilometertellers niet strafbaar wordt gesteld.

De bewindslieden achten het juridisch niet haalbaar om bedrijven, die in advertenties aanbieden de tellers terug te draaien, wegens uitlokking van of medeplichtigheid aan oplichting te vervolgen.

Hoewel zij dergelijke advertenties 'verwerpelijk' vinden, is dit niet strafbaar.

De ministers menen dat de bestaande wetgeving voldoende aanknopingspunten biedt om frauduleus handelen door autobezitters aan te pakken.

Bron:

De Telegraaf

Beste leden

Onder het begrip LEDEN verstaan wij:

Het betalende lid met zijn of haar vaste partner/echtgenoot en inwonende kinderen tot 12 jaar. Verdere familieleden, vrienden, kennissen, burens/gasten, dus NIET-LEDEN, blijven altijd welkom om aan evenementen deel te nemen. Alleen zullen zij de volledige kostprijs van het evenement/de rit moeten betalen. Mocht er na deze uitleg nog iets niet duidelijk zijn, kunt u altijd even bellen met één van de bestuursleden of de evenementencommissie.

Het bestuur

Héél, héél, héél erg lang geleden leefde er een Volkswagen.

En hij leeft nog steeds.



Volkswagen. Wie anders?



Karmann Ghia Cabriolet

Naar aanleiding van de herhaaldelijke oproepen van Deanne onderstaand mijn verhaal:

Mijn naam is Frans Hoofwijk en ik ben lid van de club. Ik ben werkzaam bij VW Classics in Someren en doe daar het commerciële gedeelte plus een gedeelte restauratie. Al 15 jaar ben ik een liefhebber van luchtgekoelde VW's en ik heb er zodoende ook al veel in mijn bezit gehad. Momenteel heb ik een Karmann Ghia Cabriolet uit 1958 en een T2 bus (Dormobile) uit 1970. Beide voertuigen verkeren in concoursstaat.

Mijn Karmann Ghia heb ik, met hulp van vrienden en collega's, geheel gerestaureerd gedurende 2,5 jaar. Nu heb ik altijd al een stukje over de restauratie willen schrijven, maar ik dacht altijd wie is daar nu in geïnteresseerd? Klaarblijkelijk dus de lezers van het clubblad. Na er ook eens met Dick Snel over gesproken te hebben, moest het er nu maar eens van komen. Als volgt...

We schrijven september 1997. De auto werd gekocht in California en stond enige tijd bij VW Classics te Someren in de showroom. Er werd eigenlijk aan voorbij gelopen, omdat er twee spatborden aan de voorkant zaten, die eigenlijk op een later type hoorden (na 1960). Het kenmerkende aan een Karmann Ghia van het bouwjaar 1955-1959 is juist de lage koplampen en de kleine luchtinlaten. Deze luchtinlaten had de cabrio echter nog wel.

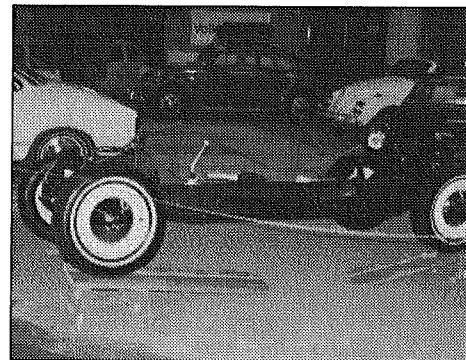
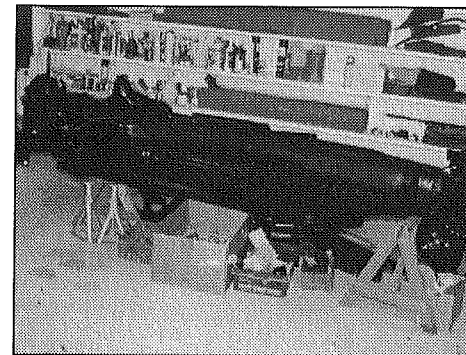

Ik was op dat moment in het bezit van een Kever 1303 Cabrio. Met deze auto had ik al heel wat reisjes gemaakt. Toch wilde ik wel eens wat anders, vooral omdat je de Kever Cabrio toch wel heel vaak zag rijden (wat ook een mooi gezicht is trouwens). Ook ik had de Karmann al vele malen voorbijgelopen, omdat ik helemaal geen tijd had om die auto terug te brengen naar zijn originele staat en te restaureren. Toch liet deze KG mij niet los. Ik had er altijd al één willen hebben, maar kon het nooit betalen. Nu echter kwam hij wel heel dichtbij.

Afijn, na lang treuzelen werd er toch besloten om de KG te kopen! Ik kon mijn Kever inruilen en het feest (van opknappen en restaureren) kon beginnen! En een feest dat het was! De hele auto werd gestript tot en met de laatste schroef. Het chassis zag er gelukkig

heel goed uit. Twee halve vloerdelen werden vervangen omdat er erg dun metaal was na het stralen. De vooras en versnellingsbak werden gereviseerd en gelakt. Het complete remsysteem werd vervangen door een nieuw systeem. Het gehele chassis werd in een rubbercompound gezet en daarna gelakt met zwarte glans. Nadat alles weer in elkaar was gezet, volgde er nog een aantal anti-dreun platen en het chassis was compleet.

Op het Kever-winterfeest van 1998 was dit te zien in het beursgebouw in Eindhoven.

De ellende begon eigenlijk pas bij de carrosserie. Deze was gestukadoord! Het is ongelofelijk hoeveel kilo stucwerk er van de carrosserie is gehaald. Na veel schuren en slijpen is de carrosserie dan eindelijk helemaal kaal. Nadat de neus compleet is ontdaan van zijn voorschermen en neusdeel, zijn de binnenschermen uitgestraald en is de binnenzijde volledig gestraald (op de goede manier). Na lang zoeken vond ik bij Neuffer in Duitsland een complete neus van het oude type. Deze was nog in een uitzonderlijk goede staat. Voor DM 5.000,- mocht ik het de mijne noemen, met als afspraak dat ik mijn jongere voorkant weer mocht inruilen. De rest van de auto was in een niet zo slechte staat maar het rechter-achterscherm moest ook vervangen worden. Deze zat vol met 'kogelgaten' van de stukadoor. Deze gaten worden in het plaatwerk gemaakt, zodat de plamuur beter hecht. Het feit dat hij al eens in de USA opgeknapt was, bracht ons nu alleen maar meer werk. Nadat alles gelast was, ging de auto naar de spuitspecialist. Toen hij terug kwam, was ik teleurgesteld in het resultaat. De kleur was prachtig (elfenbein L 062) maar hij was naar mijn mening niet strak genoeg, dus moest het maar opnieuw gebeuren. De tweede keer was het raak! Mijn Karmann stond er prachtig bij. Het is dan inmiddels al februari 1999.

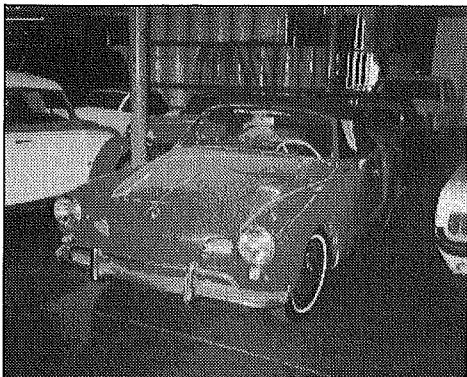

Nu was het interieur aan de beurt. Het was nog compleet maar al eens vervangen en alles behalve mooi. De auto was ivoor kleurig gespoten en de kleur van het interieur moest blauw worden. Aangezien dit zo'n nauwkeurig karwei was, liet ik dit doen bij Cools in Eindhoven, (hier was mijn kap er ook al opgezet). De kap-kleur werd ook blauw. De piping van de stoelen en interieurbekleding werd weer ivoorkleurig.

Terwijl de auto bekleed werd, ontfermde ik mij over de motor. Alles kwam er opnieuw op, zelfs gereviseerde cilinderkoppen met geharde kleppen en klepzittingen voor ongelode benzine. Deze werd gemonteerd nadat de Karmann terug kwam van de bekleeder. De radio kwam als laatste om de puntjes op de i te zetten. Later kwam een kennis nog met een leuke verrassing. Deze had namelijk nog een originele brandblusser uit 1958 voor in de auto!

In al die tijd dat we met de restauratie bezig waren, heb ik veel onderdelen verzameld die met de opbouw nodig waren. Zo vond ik nog een origineel geperst kartonnen dashboard-kastje uit 1958 met de originele fabrieksticker er nog op. Het rooster van de speaker vond ik in Amerika bij Ghia Parts & Restoration.

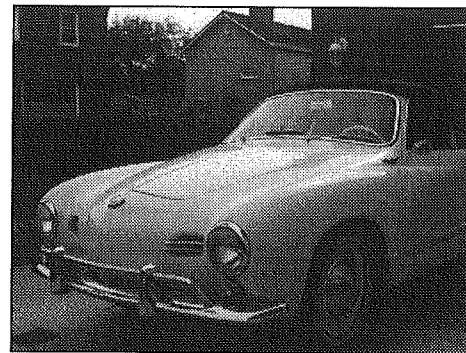

Op de klassieker-beurs in Rosmalen vond ik nog een bagagerek voor achterop. Dit was er één die niet geschroefd wordt, zoals je veel ziet, maar aan de zijkanten geklemd wordt.

Dit was toen gebruikelijk omdat de watervangbak zo dicht op de klep zit gelast, dat je er niet onder kunt komen. Net voor het Keveerweekende in Budel 1999 was hij klaar. Ik deed mee aan het concours d'elegance en won de eerste prijs! Dat is de mooiste bekroning die je je maar kunt voorstellen. Verder werd ik

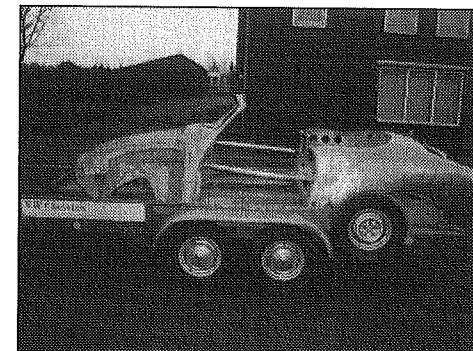

tweede tijdens VW-Euro en zat ik bij de 10 beste en mooiste auto's van Spa-Franchorchamps. Tijdens Spa en VW-Euro zijn er foto's gemaakt voor 4 verschillende VW-tijdschriften.

Zonder de hulp van mijn vrienden en collega's was dit nooit zover gekomen! Ik ben ze dan ook heel erg dankbaar. Ik hoop jullie snel allemaal eens tegen te komen op een van de meetings.

Frans Hoofwijk, Stramproy

Oproepje! Oproepje! Oproepje! Oproepje!

Een leuke ervaring met de Karmann?

Een mooie foto van uw oldtimer?

Een restauratie-verslag?

Stuurt u het mij snel toe.

Alles is welkom.

Alvast bedankt, en bedenk: we moeten er met z'n allen een leuk blad van maken.

De redactie, Deanne Kalkan

Zomerit zondag 9 juli Friesland

Graag nodigen wij u uit om deel te nemen aan de Zomerit op zondag 9 juli a.s. Deze keer gaan wij ons begeven naar het Noorden des lands, en wel naar Friesland. Enkele van onze leden uit deze provincie hebben tijd vrij gemaakt om voor ons een mooie rit uit te zetten.

Wij verwachten u tussen 10.00 en 11.00 uur in Restaurant/Partycentrum: Buitenplaats 't Ges
Zwolsmansweg 17
Sneek Tel.: (0515) 41 36 34

Rond een uur of 11 zal de rit van start gaan. De rit zal ons uiteraard door Sneek brengen, om u de welbekende Waterpoort te laten zien. Friesland staat bekend om zijn meren, dus ook hierlangs gaat een deel van de route. Onderweg komt u typisch plattelands-Friese toverachtige bouwsels tegen, die wij onder de naam 'klokkenstoelen' kennen. Ook het plaatsje Terhorne/Terherne zullen wij met een bezoekje vereren. (Het boek 'de Kameleon' speelt zich hier af!)

Onderweg is er genoeg gelegenheid om op eigen kosten ergens te lunchen. Onze deelnemende leden betalen voor deze rit niets. Gasten, introducees, familieleden enz. betalen f 12,50 p.p. Rond 16.00 uur zullen wij weer aankomen bij Buitenplaats 't Ges waar u eventueel nog iets op eigen kosten kunt gebruiken.

U kunt u opgeven door zo snel mogelijk bijgaand inschrijfformulier in te vullen en op te sturen naar Anja Tribus, Archipel 15/44, 8224 GE Lelystad

Zo komt u in bij Buitenplaats 't Ges:

- Vanaf Bolsward en Leeuwarden de rondweg volgen naar Joure tot aan de laatste stoplichten.
- Vanaf Joure meteen rechtsaf bij de laatste stoplichten vanaf de A7.
- Richting industrie-terrein Houkesloot. De parallelweg naar Oppenhuizen/Joure.
- Bij garage Opel Deinum linksaf.
- Dan recht door naar watersportgebonden terrein 't Ges
- Over een klein brugje, de tweede weg linksaf (Zwolsmanweg)
- Halverwege de Zwolsmanweg aan de linkerkant aan het water vindt u Buitenplaats 't Ges

Tot zondag 9 juli!
Anja en Hubert Tribus



De verzekering van uw klassieker is bij Classico in goede handen!



✓ Auto's van 35 jaar en ouder:

Premie Wettelijke Aansprakelijkheid: vanaf f 90,-/€41,- per jaar.

Premie WA + Casco: vanaf f 90,-/€41,- en 0,88% van de taxatiewaarde.

✓ Auto's van 25 jaar en ouder:

Premie Wettelijke Aansprakelijkheid: vanaf f 110,-/€50,- per jaar.

Premie WA + Casco: vanaf f 110,-/€50,- en 1,32% van de taxatiewaarde.

✓ Auto's van 20 jaar en ouder:

Premie WA + Casco: vanaf f 130,-/€59,- en 1,65% van de taxatiewaarde.

- Dagelijks vervoer toegestaan.
- Geen eerste auto verplicht.
- Alle genoemde premie's inclusief groene kaart.
- Ook duurdere auto's met een waarde vanaf f 100.000 kunnen verzekerd worden.
- Een clubtaxatie tot een taxatiewaarde van f 30.000 is voldoende. Vanaf f 30.000 is een taxatie van een erkend taxateur vereist.

Vraag vrijblijvend offerte, ook voor motoren en scooters. Classico Verzekeringen (voorheen Nivo Adviesgroep) is onderdeel van Voerman Greve assurantien.

extra korting voor 2e auto en volgende

CLASSICO
VERZEKERINGEN

Bel (038) 422 68 00

Classico Verzekeringen,
Postbus 1319, 8014 BH Zwolle
(dagelijks van 9.00 - 21.00 uur)

Inschrijfformulier

Zomerrit zondag 9 juli Friesland

Ja, ik ben van de partij zondag 9 juli a.s. voor de zomerrit te Friesland:

Naam:

Adres:

Plaats:

Lidnummer:

Ik kom me personen

Dit formulier met spoed zenden naar:

Anja Tribus

Archipel 15/44

8224 GE Lelystad

ZIJN ER WIJZIGINGEN IN UW AUTOBESTAND OF GAAT U VERHUIZEN?

Meld dit dan a.u.b. telefonisch of schriftelijk aan:

Karmann Ghia ledenadministratie

Mathilde Snel, Mr. J.H. Geysstraat 2, 4151 CG Acqouy

telefoon-/faxnummer: (0345) 68 37 93

Checklist Karmann Ghia Type 14

Als er slecht getectyleerd is, kan er roest ontstaan. Slechte carrosseriebescherming laat aan de buitenkant van de Karmann vervelende roestbultjes ontstaan. Het arbeidsintensieve vervangen van het slechte plaatwerk kan veel energie kosten en behoorlijk in de papieren lopen. Daarom dit verhaal met een groot aantal tips. Nuttig als je een Karmann gaat aanschaffen, of als je de auto gaat verbeteren.

Loop allereerst eens rond de auto om te zien of er zich nergens schade bevindt. Kijk of de auto strak is, dat wil zeggen dat er zich geen oneffenheden op het plaatwerk bevinden. Controleer ook om te zien of de auto compleet is en of het chroomwerk netjes is (bumpers, lijsten e.d.)

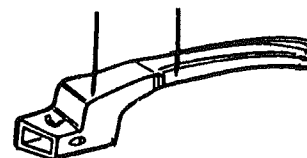

Carrosserie

Beginnend aan de voorkant van de auto, roest de Karmann vaak rondom de koplampen, de knipperlichten en de luchtinlaten. Kijk of het embleem op de neus zit en de verdikking eronder behoorlijk van dikte is. Ga even door de knieën om de onderkant van de neus te bekijken. Na het openen van de voorklep moet de bak waar het reservewiel zich bevindt goed nagekeken worden voor eventuele schade, dit zowel onder het reservewiel als aan de binnenkant van de neus. Ga met je vinger door het geultje om eventuele schade te voelen. Kijk ook de rand na waar het afdichtingsrubber van de voorklep op ligt. Wat je zeker moet doen is een blik werpen onder de voorspatborden. Hier kun je de luchtkanalen controleren die vanaf de luchtinlaten in de neus naar achteren lopen. (Voel ook aan de bovenkant van de kanalen). Controleer vervolgens de bodemplaats onder de tank en het plaatwerk rondom de hoofdremcilinder.

Het spat scherm in het spatbord kunt u eventueel verwijderen om te controleren of er geen opspattend vocht in de dorpel is gekomen die de A-stijl bij de deur heeft aangetast. (Hier kun je ook een klein stukje verwarmingskanaal zien.) Voel ook de spatbordranden rondom de auto, dit moet een omgevouwen rand zijn. Hierin blijft vaak zand en rommel liggen, net zoals bij de koplampen en luchtkanalen.

Bij de modellen vanaf herfst 1966 zijn de benzinevulopening in het rechter spatbord en de ontluchtingsleiding verzamelplaatsen van vuil, waar vocht blijft staan en vervolgens roest kan ontstaan. Kritisch moet worden gekeken naar de dorpels met daarin de verwarmingskanalen. Bij het opkrikken van de auto moet het niet kraken.

Bij de optische controle behoren de beide naadjes onder de deur en het ronde afdekplaatje voor het achterwiel aanwezig te zijn. De naadjes markeren de aansluiting van de spatborden en het afdekplaatje verbergt de torsiestang. Controleer ook of de sierlijsten op de zijkant van de auto aanwezig zijn. De deuren roesten vaak aan de onderkant en

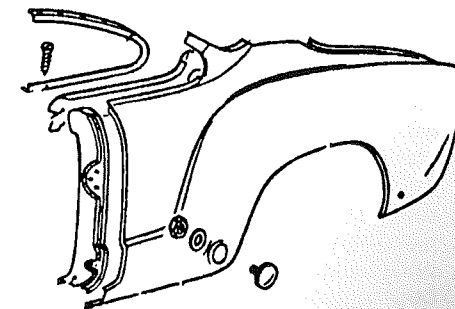

bij de sierlijsten (wat ook belangrijk is, is dat er plastic achter de deurpanelen zit. Dit om de panelen tegen vocht te beschermen). Bij de achterspatborden kan het plaatwerk zowel voor als achter de achterwielen slecht zijn in verband met opspattend water. Zo ook in de binnenschermen. Controleer ook de bumpersteunen zowel voor als achter op eventuele roestvorming. Onder de motorklep (achter de bumper) bevinden zich ook twee naadjes.

Nu we toch aan de achterkant zijn, kunnen we even een kijkje nemen onder de motorkap om te zien hoe het plaatwerk rondom de accu is in verband met eventuele lekkage van accuzuur.

Kijk ook onder de achterkant van de auto om te zien of er zich roest bevindt, zoals bij de binnenschermen en rondom de motor.

Chassis

De bodemplaat is op de randen roestgevoelig en bij cabrio's ook onder de stoelen, in verband met het openlaten

van de kap bij regen. Kijk aan de voorkant van de auto bij de vooras of het plaatwerk nog in goede conditie is en controleer of de carrosserie niet aan het chassis vast gelast zit (vooral bij de dorpels).

Interieur

Kijk hoe de algemene staat van het interieur is. Zijn de stoelen en de vloerbedekking heel en netjes. Kijk ook of het dashboard aan de bovenzijde heel is en er geen scheuren in zitten. Als je de verwarmingsopeningen in de dorpel openzet kun je met een zaklamp erin kijken of er zich roest bevindt. Kijk ook even onder de vloerbedekking langs de randen en voor de pedalen zo ook onder de vloermatten voor roest. Haal de achterbank omhoog om de achterhoeken en de bodem te controleren. Controleer het rubberwerk van de deuren en van de ramen op uitdrogen (scheurtjes).

Bij cabrio's controleren of de kap en het achterraam heel zijn en nakijken of de afdekhoes aanwezig is. De latere

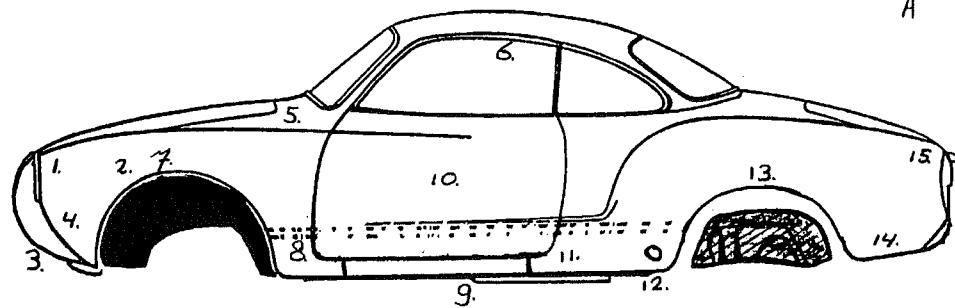

- | | |
|--|-----------------------------|
| 1. koplamprand | 10. deuren |
| 2. luchtkanaal | 11. verwarmingskanaal |
| 3. voorplaatwerk | 12. kriksteun |
| 4. reserverwielbak | 13. spatbordrand |
| 5. spatbordrand langs het kofferdekselrubber | 14. achterhoek onder bumper |
| 6. dakrand | 15. achterplaatwerk |
| 7. plaatwerk boven vooras | |
| 8. onderkant A-stijl | |
| 9. bodemplaatwerk en randen | |

Onderstaande opstelling is de beginnende chassisnummering van het bouwjaar van type 14 Coupé en Cabrio plus de geproduceerde aantallen per jaar.

BOUWJAAR	CHASSISNUMMER	COUPÉ	CABRIO
Augustus 1955	1 - 929 746		
December 1955	1 060 929	1.282	
December 1956	1 394 119	11.556	
Augustus 1957	1 600 440		
September 1957	1 649 253		
December 1957	1 774 680	14.715	104
December 1958	2 226 20	13.782	4.932
Augustus 1959	2 528 668		
December 1959	2 801 61	16.948	4.588
Augustus 1960	3 192 507		
December 1960	3 551 044	19.139	5.465
Augustus 1961	4 010 995		
December 1961	4 400 051	16.707	3.965
Augustus 1962	4 846 836		
December 1962	5 199 980	18.812	4.570
Augustus 1963	5 677 119		
December 1963	6 016 120	22.827	5.432
Juli 1964	6 502 399		
Augustus 1964	145 000 001		
December 1964	145 395 732	25.266	5.260
Juli 1965	145 999 000		
Augustus 1965	146 000 001		
December 1965	146 463 103	26.650	5.325
Juli 1966	146 1021 300		
Augustus 1966	147 000 001		
December 1966	147 442 503	28.387	5.393
Juli 1967	147 999 000		
Augustus 1967	148 000 001		
December 1967	148 398 736	19.361	4.180
Juli 1968	148 999 000		
Augustus 1968	149 000 001		
December 1968	149 474 780	24.774	5.718
Juli 1969	149 1200 000		
Augustus 1969	140 2000 001		
December 1969	140 2402 623	27.854	6.504
Juli 1970	140 3100 000		
Augustus 1970	141 2000 001		
December 1970	141 2435 197	24.893	6.398
Juli 1971	141 3200 000		
Augustus 1971	142 2000 001	21.133	6.565
Augustus 1972	143 2000 001	12.430	2.909
Augustus 1973	144 2000 001	10.461	2.555
Juli 1974	144 2999 000	5.608	1.558

Brazillië Typ 14 Coupé (143) 23.402
 Brazillië Typ 14 Cabrio (141) 176

Ter informatie het bouwjaar loopt altijd van augustus tot en met juli het jaar daarop.

types hebben een glazen achterraam. Let hierbij op of de afvoerslangen niet gelekt hebben, waardoor er water op het plaatwerk terecht is gekomen. (Even de vloerbedekking optillen).

Techniek

De Karmann zit vol met Kevertechniek, dus met de betrouwbaarheid ervan zit het wel goed. Maar maak wel een proefrit met de auto als dit mogelijk is en controleer of de auto lekker rijdt en goed en recht remt.

Wat de motor wel kan doen is olie lekken, zoals rondom het aftappunt maar vooral tussen de motor en de versnellingsbak in. Het is een heel simpel rubber maar het is een hoop werk om het te vervangen aangezien de motor er dan uit moet. Verder moet de motor geen vreemde bijgeluiden maken en moet hij goed op het gasgeven reageren (niet stotteren). Een zwak punt van de VW-motoren is het oververhit raken van de derde cilinder. De versnellingsbak kent eigenlijk geen problemen, behalve dan de synchronising van de tweede versnelling. Dit is te merken als je terugschakelt van de derde naar de

tweede versnelling en er treedt dan gekraak op.

Bij een semi-automaat moet je erop letten of hij soepel in de versnelling gaat en soepel overschakelt.

De vooras is zwaar gebouwd om de auto meer gewicht voor te geven, maar toch kan deze wel roesten. De smeerbeurten worden vaak vergeten. Zet men een vet-spuut op de smeernippels en er komt dan roestwater uit dan is dit een aanwijzing van vergevorderde roestvorming in de vooras. Kijk ook naar het plaatwerk aan de uiteinden van de as, vooral onderaan wil deze wel eens slecht zijn. Controleer de kachelpotten op doorroesten, vooral aan de voor- en onderkant. Kijk ook naar de uitlaat, vooral de onderkant en de aansluitpunten.

Tot slot nog even een tip: controleer altijd het chassisnummer. Dit zit onder de achterbank.

Op de vorige pagina ziet u een overzicht van chassisnummers.

Ik hoop dat jullie hier wat aan hebben.

*Ronald van Engelenburg
Ede*

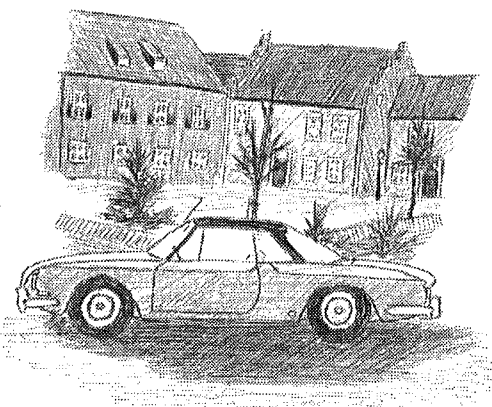

Sluitingsdatum kopij

De volgende Ghia Varia verschijnt ongeveer begin september 2000.

De deadline voor kopij is:
7 augustus 2000.

Indien mogelijk de kopij graag in Word 6.0 op floppy aanleveren.

Anders lever je het gewoon getypt of geschreven aan.

Bij voorbaat dank,
de redactie

ATTENTIE ATTENTIE ATTENTIE ATTENTIE ATTENTIE ATTENTIE

**Heeft u technische vragen?
Dan krijgt u technische antwoorden!**

**In de vorige Ghia Varia's heeft u het al kunnen lezen.
Onderstaand nogmaals e.e.a. over de nieuwe rubriek.**

**Onze technische man, de heer Toon van Veghel,
heeft zich bereid gevonden om uw vragen op technisch
gebied te beantwoorden.**

**Wij hebben daarvoor een nieuwe rubriek in het leven
geroepen en wel:**

**Heeft u technische vragen?
Dan krijgt u technische antwoorden!**

Zit u met een probleem?

Komt u er voor wat betreft de techniek niet helemaal uit?

Zet uw vraag op papier en stuur het naar de redactie.

**Wij zorgen er dan voor dat u antwoord van
Toon van Veghel zult ontvangen.**

**Wij zullen de vragen en antwoorden ook in het clubblad
plaatsen, zodat meerdere mensen er profijt van hebben.**

Tot nu toe hebben wij nog geen vragen mogen ontvangen.

**Wij kunnen ons moeilijk voorstellen dat er helemaal
geen vragen zijn. Denkt u eens diep na, en stel uw vragen.**

We zien uw technische vragen met belangstelling tegemoet.

De redactie

Zapt, en gij zult... ...Karmanns zien!

Kent u dat? U zit naar een programma te kijken, het is net een paar minuten aan de gang en hoppa, de commercials vliegen de huiskamer binnen. De gewoonte van menig mens is dan te gaan zappen, echter je treft dan op de meeste kanalen de bewuste reclame-boodschappen.

Toch moet u niet te snel denken, ach die rot-reclames, nee, kijk er eens met veel aandacht naar, want onze geliefde oldtimer is weer reuze-populair:

De Merci-chocolade reclame:

Volgens de makers van deze commercial is de Karmann echt een eye-catcher. Ergens in het stukje film verschijnt een mooi exemplaar, en ik moet zeggen lieve Karmann-vrienden, de combinatie Karmann met chocolate vind ik persoonlijk niet te versmaden.

en...
...Allways-inlegkruisjes, ja u leest het goed, **inlegkruisjes**. Je ziet allerlei

dames voorbij komen, met strakke achterwerken in rokken en broeken, allemaal gelukkig en zorgeloos, want zij gebruiken de bewuste inlegkruisjes. Een goede kijker merkt echter, dat achter één van de achterwerken er een mooie rode Karmann-cabrio te zien is. Alleen, lieve mensen, zie ik even het verband (leuke woordkeuze!) niet, maar de smaak op autogebied is absoluut te waarderen.

Mocht u ook eens een Karmann voorbij zien komen, maak ons er op attent.

De Redactie



Uw onalledaagse Oldtimer nu verzekeren tegen 'n onalledaagse lage premie!

*Wat is er mooier dan uw eigen
Oldtimer? 'n Verzekeringspremie,
die te laag lijkt om waar te zijn!*

*Het bestaat echt bij de
Oldtimer/Klassieker Verzekering.
Compleet met eersteklas polis-
voorwaarden.*

**Informeer
nu geheel
vrijblijvend!**

**Zo zit
de premie
in elkaar!**

Zo bijzonder is die Oldtimer Verzekering

- Geen eerste auto verplicht, dagelijks vervoer toegestaan.
- Extra korting op de cascopremie bij meerdere auto's met dezelfde hoofdbestuurder. Tweede auto 75% van de premie, derde auto e.v. 50% van de premie.
- Vaste taxatie volgens art. 275 W.v.K.
- Bel Direkt = Direkt Voordeel.
- Offerte binnen 48 uur.
- De voordeligste klassieker verzekering van Nederland.

	Auto's van 20 tot 25 jaar	van 25 tot 35 jaar	ouder dan 35 jaar
W.A.	vanaf f 130,-/€ 59,-	vanaf f 110,-/€ 50,-	vanaf f 90,-/€ 41,-
W.A.+ Casco	1,65 % van de getaxeerde waarde	1,32 % van de getaxeerde waarde	0,88 % van de getaxeerde waarde

Bel: 024 38 22 111

• KLASSIEKER DIREKT •

Autopraat: 'Lucht'

Hoe belangrijk is lucht voor de gemiddelde automobilist? U vindt het misschien een rare vraag, maar hij is toch zeer relevant. Zo is er onder meer lucht nodig om de verbranding in een motor tot stand te brengen. Dat verklaart waarom een auto in zeer hoog gelegen gebieden minder presteert, vanwege de ijle lucht. Daarnaast is er lucht nodig voor de ventilatie en het verwarmingssysteem. Maar we hebben ook lucht nodig om de carrosserie op comfortabele wijze boven het wegdek te houden.

Dan hebben we het over de lucht in de banden. Misschien dat er onder u mensen zijn die denken dat lucht in de banden alleen maar nodig is om de band zijn vorm te geven, maar lucht speelt in dit geval een bijzonder belangrijke rol op het gebied van comfort en veiligheid. Met de regelmaat van de klok vestigen organisaties uit de bandenbranche de aandacht op het geregeld controleren van het bandenprofiel, maar ook van de spanning.

Nu moet er gezegd worden, dat mensen dat veel te weinig doen, en daarin zult u ook uzelf herkennen. Er wordt pas aan een te lage spanning gedacht, als een band wat slap staat.

Stel, je rijdt in de auto, met zo'n 110 km/uur door een flauwe linker bocht op de autosnelweg, en je merkt dat je constant de koers moet corrigeren. De auto dreigt iedere keer verder de bocht in te willen sturen. Een vreemde gewaarwording, en vooral typisch omdat deze auto

hetzelfde gedrag niet vertoont bij een rechter bocht. Bovendien was dit gedrag niet eerder geconstateerd. Dit zelfde effect bemerk je als je vele honderden kilometers op de Duitse autobaan rijdt. Dan twijfel je aan het algehele karakter van het betreffende voertuig. Als je dan ziet dat de band rechts achter wat slapjes staat, gaat er een lampje bij je branden.

De meter op de compressor gaf een veel te lage 1,2 bar aan, terwijl het rustig 2,0 tot 2,1 bar mag zijn. Nadat de band weer op spanning was gebracht sneed de auto weer als een scheermes door de bocht. Niets aan de hand, een tien met een griffel voor het weggedrag. Hoe was ook al weer dat gezegde dat eindigt met 'zonder' lucht kan je niet leven.....

Tony Vos
(Krantenartikel)



KARMANN GHIA CLUBSHOP

Nieuw K.G. zilver hanger cabrio + ketting of coupé	f 38,00
K.G. gouden hanger cabrio type 14	f 257,50
K.G. gouden coupé type 14	f 257,50
Steekspeld K.G. cabrio rood of blauw	f 16,75
NL. K.G. clubschildje	f 19,75
Das speld K.G. logo	f 29,75
'Karmann Ghia' logo steekspeld	f 15,75
VW service manual 70-79 (Engels ook U.S.A. type)	f 97,80
Handboek type 34 (engels).....	f 38,50
handboek motor	f 42,50
Nieuw , horloge op wijzerplaat 14 of 34.....	f 59,95
Omslag voor clubbladen	f 19,75

Bovengenoemde artikelen zijn snel te bestellen door overmaking van het totaalbedrag op de rekening van de clubshop Karmann Ghia, onder vermelding van het gewenste artikel en aantal plus vermelding van naam en adres. Een betaalcheque van bank of giro opsturen kan ook, dit werkt het snelst.

De prijzen zijn inclusief verzendkosten.

Bankrekeningnummer 33.60.89.988. Giro van de Bank 176655.

T.n.v. Clubshop Karmann Ghia.

Advertentiebon

U kunt onderstaande bon invullen en opsturen naar:

Deanne Kalkan, A. Tartaud Kleinstraat 42, 3066 JH Rotterdam

Leden: gratis (2x per jaar) Niet leden: f 25,- per advertentie. Na ontvangst betaling, volgt plaatsing in clubblad. Tevens ontvangt u een bewijsexemplaar.

te koop aangeboden gezocht onderdelen

Naam:

Straat:

Postcode + Plaats:

Telefoonnummer:

Te koop aangeboden:

Voor body of restauratie

4 x zwenkwielen voor aan bumpersteunen. Hoog ± 5000 mm met rem.

Prijs: f 50,-

Inl.: Henk Ruland/Beek

Tel.: (046) 437 35 68

Karmann Ghia type 14

Bouwjaar 1974, Kleur: groen, 1600 cc Uit Californië. In redelijke tot goede staat Nederlands kenteken

Prijs: f 8.500,-

Inl.: A.G. v.d. Pol/Werkendam

Tel.: (0183) 50 08 60 na 18.00 uur

Karmann Ghia cabrio type 14

Bouwjaar 1966, in absolute nieuwstaat, Uit Californië. Kleur: groen

Prijs: n.o.t.k.

Inl.: A. v.d. Burgt/Zeeland (N-B)

Tel.: (0486) 45 13 19

2 deuren Karmann Ghia

L + R compleet met ruiten en raamwerk

Prijs: f 250,- per stuk

Inl.: Carlo Reintjes

Tel.: (0495) 53 87 96

Karmann Ghia cabrio type 14

Bouwjaar 1959, Kleur: baby-blue met witte kap. Gerestaureerd, in originele staat.

Vraagprijs: f 24.500,-

Inl.: N.J.Crijft

Tel.: (0317) 61 61 35

Karmann Ghia cabrio type 14

Bouwjaar 1968, Kleur: wit Uit Californië. Te koop i.v.m. gewenste aanschaf caravan.

Net volledig gerestaureerd, body off en gestraald.

Rekeningen en foto's aanwezig

Fantastisch mooi

Prijs: f 18.500,-

Inl.: Edwin Hogerheyde/Haarlem

Tel.: 023-5253938

Dan helaas het volgende.

Doordat wij veel te weinig gebruik maken van onze Karmann willen we er afscheid van gaan nemen.

Graag wil ik hem binnen de club te koop aanbieden: Karmann Ghia Cabriolet, 1500 cc, bouwjaar 1969. USA-import & uitvoering, geheel gerestaureerd in 1992, prima staat (maar niet origineel), plaatwerk en bodem hard! APK t/m mei 2001, kleur: pink.

Prijs: f 18.500,-

Inl.: Arjen Bijlsma

Tel.: (020) 447 31 74

KARMANN
Ghia
Club

Te koop aangeboden:

Karmann Ghia coupé type 14

Bouwjaar 1973, Kleur: Saturnus geel met origineel, vanaf fabriek, 'Bumble Bee' striping. USA Import met originele lak. Absoluut roestvrij, met ML behandeling en garage gesteld. Motor in uitstekende staat met 2500 miles op de teller. Interieur met nieuwe bekleding met achterbank. Auto verkeert in unieke staat.

Prijs: n.o.t.k. (geen koopje)

Voor foto's: zie www.kaagkevers.nl

Inl.: Hans Schotanus, Leiden

Tel.: (071) 576 68 54 na 18.00 uur
of (071) 524 57 63

Gezocht:

Karmann Ghia coupé type 14

Bouwjaar rond de 1970

Auto moet in goede staat zijn.

Kleur is niet van belang.

Prijs mag tussen de f 15.000,-
en f 20.000,-

Wie helpt mij aan een mooie wagen?

Inl.: Carlo Eijkels

Tel.: 06 23 807513

P.S. Heeft iemand ervaring met gordels op de achterbank voor de bevestiging van een kindersitje?

Diverse onderdelen type 34

Motorblok 1600 cc	f 250,-	2 voorstoelen +	
Versnellingsbak	f 250,-	achterbank (per stuk)	f 25,-
Achterbrug met pendelassen	f 250,-	L. deurraam groot +	
3 deuren (per stuk)	f 25,-	klein (per stuk)	f 50,-

Inl.: F. van Ketel, Haarlem, Tel.: (023) 525 97 15

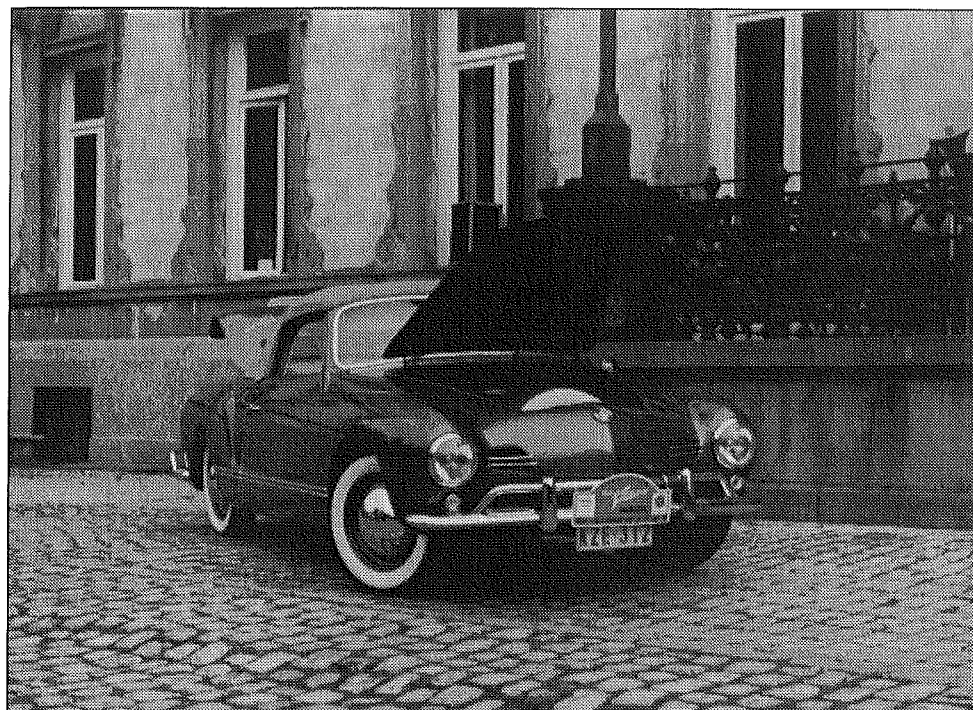

V.O.F. "de Keverspecialist"



KARMANN
Ghia



- Wij leveren als vanouds alle rubberafdichtingen in de originele kwaliteit, tegen absoluut de laagste prijzen, voor de bouwjaar 1948 t/m 1985!

- Ook hebben wij alle Keveonderdelen op voorraad.

- Veel Karmann Ghia onderdelen en rubbers.

Bel of fax voor prijsinformatie, voor de laagste prijzen!

Schooldijk 60 7833 GM Nieuw Amsterdam Tel. 0591-552292

uitsluitend eerste montage!

Alles duitsse kwaliteit!



FEHAC *t i v i t e i t e n*

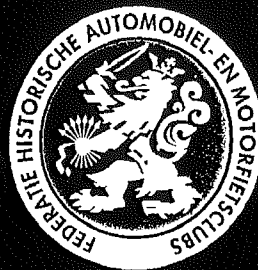

mei 2000

Fehactiviteiten is
de nieuwsbrief
van de Federatie
Historische Automobiel-
en Motorfietsclubs
(FEHAC)
Rembrandtlaan 26
3723 BJ Bilthoven

JAARVERSLAG 1999

De besturen van onze leden ontvingen het jaarverslag van de FEHAC over 1999 waarin de activiteiten van de federatie worden opgesomd. Uit dit jaarverslag een kleine selectie die van belang is om in brede kring kennis van te nemen.

Asbest in remvoeringen

Er bestaat nu al een verbod op het vervaardigen, invoeren, voorhanden hebben en het aan derden ter beschikking stellen van asbesthoudende rem- en frictiematerialen. De daarop geldende uitzonderingen zullen naar verwachting onder Europese regelgeving per 1 januari 2005 vervallen. Toch zijn er waarschijnlijk voertuigen die ook na 2005 asbestbevullend materiaal nodig blijven hebben om te kunnen rijden. De FEHAC maakt op verzoek van het ministerie van VROM daarvan een inventarisatie. Daarom een verzoek aan alle clubs: meld het FEHAC-secretariaat merk en bouwjaar van voertuigen die asbestbevullend rem- en frictiemateriaal moeten blijven gebruiken. Bestuurslid Jan Ostermeijer is oanspreekpunt binnen de FEHAC voor dit onderwerp.

Liefhebbers van de London Taxi hebben inmiddels een eigen club. Hier twee exemplaren FX4 tijdens de oprichtingsbijeenkomst.



Meerjarige APK

Er wordt bekeken of er mogelijkheden zijn voor een tweejarige APK voor klassiekers in het algemeen of voor specifieke categorieën klassiekers. In veel EU-landen geldt voor alle voertuigen een tweejarige APK en de Europese regelgeving biedt ruimte voor het afschaffen van een jaarlijkse APK.

Kentekenplaten naar Europees model

Inmiddels zijn in het straatbeeld al een vertrouwde verschijning geworden: de kentekenplaat volgens Europees model. Alle nieuwe voertuigen krijgen ze al en de bestaande voertuigen moeten in de komende drie jaar hun bestaande gele platen

vervangen door twee nieuwe gele platen volgens Europees model. Aanhangers krijgen een witte plaat.

Voor klassiekers is het goede nieuws dat de blauwe platen gehandhaafd blijven, ook op de aanhanger. Dit geldt voor oorspronkelijke Nederlandse kentekens afgegeven voor 1 januari 1978 en voor de kentekens uit de speciale klassieker-series.

Productadvies Verzekeringen

Totaal 28 verzekeraars en tussenpersonen hebben in 1999 een vragenlijst ontvangen omtrent hun verzekeringsproduct voor oldtimers. Vijftien hebben uiteindelijk de lijst ingevuld terug gestuurd en de FEHAC heeft op basis van de verstrekte gegevens aan vijf polissen het predikaat 'FEHAC Productadvies 1999' versterkt. Het gaat om de in volmacht gesloten polissen van de volgende tussenpersonen: Van den Bergh (alleen voor MG), Harosto en Wiggers Groep Assurantiën en om de oldtimerverzekeringen van de verzekeraars Europesche en TVM. De FEHAC zal nog dit jaar een publicatie uitbrengen waarin dieper wordt ingegaan op alle voor- en nadelen van de onderzochte producten. De bemoeienis van de FEHAC heeft duidelijk tot een verbetering van de oldtimerpolissen geleid: in de nieuwste polissen is duidelijk met de wensen - zo u wilt: eisen - van de FEHAC rekening gehouden. Het is dan ook geen toeval dat recente aanbieders op de markt van oldtimerpolissen als TVM en Europesche nu het FEHAC Productadvies 1999 ontvingen.

Eerder APK voor auto's 1973-1977?

Naar verwachting komt de RDW in het najaar 2000 met een speciale kentekenserie voor 'youngtimers' uit de jaren 1973-1977. Deze kentekenserie zal bestaan uit vier cijfers met de letters in het midden (sidecode 3) en de kentekenplaten mogen ook



Een nieuwe voertuigcategorie is nu ook lid van de FEHAC: de oldtimer caravan.

in blauw met witte letters worden uitgevoerd. Eigenaars van auto's uit de periode 1973-1977 kunnen straks hun bestaand modern kenteken via de FEHAC omwisselen voor een kenteken uit deze nieuwe serie. Voor die groep nog een tip: als u besluit tot ammissie van dit najaar is het raadzaam de APK vervoegd - voor 1 juni 2000 - uit te laten voeren. U voorkomt dan dat u de nieuwe Europese kentekenplaten (kosten € 60) moet laten maken voor een kenteken waar u toch binnenkort afscheid van neemt!

STATUTENWIJZIGING IN LEDENVERGADERING BESPROKEN

Jaarlijks houdt de FEHAC in het voorjaar haar algemene ledenvergadering. Op 24 maart jl. bespraken de clubs de onderwerpen die de FEHAC intern en extern bezighouden. Naast de gebruikelijke zaken als toetreding van nieuwe leden en de financiën stond dit keer aan wijziging van de statuten en de invulling van het voorzitterschap centraal.

Aantal clubs groeit opnieuw

Dit jaar braden maar liefst veertien nieuwe leden toe tot onze federatie; het ging om clubs van zeer verschillend pluimage: rally-organisatoren, plaatselijke verenigingen, een motorclub, enkele auto-clubs, een stichting voor militair materieel en zelfs een categorie voertuigliefhebbers die nog niet in de FEHAC was vertegenwoordigd: de Oldtimer Caravan Club. De foto's in deze Fehactiviteiten lonen een selectie van voertuigen uit het voertuigbestand van deze nieuwe FEHAC-leden. lid of aspirant-lid werden:

- BMC 110/1300 Owners Club Holland
- Stichting ABC Rally
- Automobiel Club Kempisch klassiek

- Stichting Routes Ardennes
- Stichting Classic Car Events
- Stichting Mobiel Museum Materieel Bravo Compagnie
- Dutch London Taxi Club
- Stag Club Nederland
- Oldtimer Caravan Club
- Brabantse Oldtimer Vereniging
- Fiat-Bertone X1/9 Club Nederland
- Opel GT Club NL
- Suzuki T en GT Liefhebbers Club NL
- Oldtimerclub De Maasroute

Met de komst van deze clubs heeft de FEHAC nu 183 leden, die op hun beurt een achterban vertegenwoordigen van maar liefst 64.000 voertuigliefhebbers.

Financiën

Bronnen van inkomsten zijn uiteraard voor het grootste deel de contributie van de leden - dus de clubs - en daarnaast de kentekenregeling en de afgifte van FIVA Identity Cards: totaal in 1999 ruim f 225.000. De penningmeester heeft dit bedrag uitgegeven aan o.m. ons secretariaat in Bilthoven, de contributie aan de FIVA, de lobby nationaal en internationaal, het werk van de verschillende voertuigcommissies en de uitgave van dit blad: de Fehactiviteiten.

Statutenwijziging

De belangrijkste voorgestelde wijzigingen betreffen de criteria voor het lidmaatschap van de FEHAC. Voorgesteld werd dat naast voertuigclubs ook rally-organisatoren lid kunnen worden van de federatie; een bevestiging van wat sinds een paar jaar al gebeurt. Voorwaarden zijn wel dat deze rally-organisatoren rechtspersoon zijn en uitsluitend rillen en rally's organiseren die voldoen aan de FIVA/FEHAC reglementen.

Daarnaast werd een wijziging voorgesteld van het leeftijds criterium en het minimale percentage van dergelijke voertuigen binnen een club. Nu is het nog zo dat minstens 20% van de voertuigen binnen een club minstens 20 jaar of ouder moet zijn wil een club lid kunnen worden van de FEHAC. Straks wordt de eis dat minstens 30% van de voertuigen 25 jaar of ouder moet zijn. Die leeftijds grens is opgeschoven, omdat die beter aansluit bij de grens zoals die in veel uitzonderingsregels voor oldtimers is vastgelegd. Ook de FIVA gaat in haar definitie van 'historic vehicle' naar een leeftijd van minstens 25 jaar. Achtergrond hiervan is ook dat het aantal 25+ voertuigen de laatste jaren aanzienlijk is gegroeid en nu op circa 150.000 voertuigen ligt. De groep 20-25 jarigen is 100.000 voertuigen groot en de FEHAC wordt er niet geloofwaardiger door als er uitzonderingen op regelgeving worden bepleit voor een groep van 250.000 voertuigen; een klassieker is minder exclusief dan vroeger!

Bevelen over de statuten volgen een volgende ledenvergadering omdat er nog voorstellen werden gedaan over een paar huishoudelijke zaken. Die voorstellen (en evt. nog daarna binnengekomen voorstellen) zullen verwerkt worden in een nieuw wijzigingsvoorstel van de statuten van de FEHAC.

Bestuur

De FEHAC beleeft op het moment een voorzitterloos tijdperk. Na een lange periode, waarin Wouter Buis voorzitter was trad vorig jaar Jan Groosmuller aan. Helaas heeft Groosmuller om gezondheidsredenen zijn functie neer moeten leggen en het is nog niet gelukt een opvolger te vinden. Niet uitgesloten mag worden dat een nieuwe voorzitter een deels betaalde baan krijgt. Dit ook omdat het tijdsbeslag en noodzakelijke professionele invulling van deze functie om een 'zware' kandidaat vraagt die genoeg tijd in de FEHAC kan steken.

VISIE OVERHEID OP ONTWIKKELING KLASSEKE VOERTUIGHOBBY

Naar aanleiding van een serie vragen van het Tweede Kamerlid Stellingwerf (Christen Unie) hebben de ministeries van Financiën, Verkeer en Waterstaat en VROM samen hun visie gegeven op de ontwikkeling van het aantal klassiekers en de gevolgen hiervan. Vaarfaand aan de beantwoording heeft de FEHAC op verzoek van het ministerie van Verkeer en Waterstaat haar mening gegeven over de door de heer Stellingwerf aangedragen punten. De beantwoording van deze vragen sluit aan bij de door de FEHAC gegeven informatie en zienswijze. Als FEHAC zijn we natuurlijk blij dat wederom bevestigd wordt dat de vrijstelling Motorrijtuigenbelasting voor 25+ voertuigen blijft zoals die is. De beste waarborg om dit ook in de toekomst zo te houden is dat dagelijks gebruik van een klassieker uitzondering blijft. De FEHAC blijft van mening: wie een klassieker alleen rijdt vanwege het belastingvoordeel is verkeerd bezig.

Invoeraantallen aanvaardbaar

Stellingwerf veronderstelde dat in 1999 maar liefst 60.000 auto's van 25 jaar en ouder zijn ingevoerd

en vroeg bevestiging van een dergelijke grote toename van deze categorie auto's. De minister van Verkeer en Waterstaat ontkent dit; in 1999 zijn ongeveer 8.000 auto's voorzien van een klassiekerkenteken. Dit betrof vooral kentekens in de AE-serie. Bovendien wijst zij erop dat dit niet alleen auto's zijn die voor het eerst in Nederland zijn geregistreerd, maar dat het ook om voertuigen gaat die zijn heringevoerd of die het moderne kenteken vervingen voor een klassiek kenteken. In 1996 was dit aantal vervangingen ca. 6.000, maar cijfers over recentere jaren had de minister kennelijk niet. Tenslotte werd ook op de autonome groei van klassieke wagenpark gewezen: de jaargang 1975 wordt immers nu ook 25-plus. Import is dus niet alleen de oorzaak van de groei van het aantal klassiekers!

Oneigenlijk dagelijks gebruik

De staatssecretaris van Financiën bevestigt desgevraagd dat in het voorjaar 2000 het CBM ook kijkt naar het gebruik van de weg door de 25-plus voertuigen. Echter: niet het misbruik door bepaalde categorieën voertuigen staat centraal in dat onderzoek; het gaat veel meer om het weggebruik in het algemeen. Wel vindt de staatssecretaris dat indien en voorzover er intensief doch vrijgesteld gebruik gemaakt wordt van de weg, dit balast met de gedachte die aan vrijstelling ten grondslag ligt, namelijk dat door dergelijke auto's een gering gebruik van de weg wordt gemaakt. Kortom: de vrijstelling Motorrijtuigenbelasting voor 25+ voertuigen is niet bedoeld voor dagelijks gebruik. Als FEHAC zien we ook het gevaar van te grote aantallen dergelijke rijders; die bederven het voor de incidenteel rijdende klassieke automobilist en het zou de huidige vrijstelling op de locht kunnen zetten.

Verskil in emissie-eisen tussen nieuwe auto's en klassieke import

De vragensteller Stellingwerf constateert een verschil in emissie tussen nieuwe en oude auto's - populair gezegd de oudjes zijn veel viezer - en

vraagt of hierdoor de haalbaarheid van de milieudoelstellingen voor de emissies van motorvoertuigen niet in de knel komt. Minister Pronk van VROM wijst erop dat de emissie-eisen altijd gelden voor het moment van fabricage; nu de huidige eisen ook stellen aan oudere voertuigen maakt import ervan de facto onmogelijk, wat in strijd is met EU-regelgeving. Over de haalbaarheid van de milieudoelstellingen hoeft de geachte afgevaardigde zich geen zorgen te maken: de voor personenauto's gestelde emissiedoelen voor 2010 lijken (m.u.v. kooldioxide) ruimschoots gehaald te zullen worden. De groep 25-plussers is daarop niet van eeuwen invloed; dat kon alleen het geval zijn als het aantal en/of de gemiddelde kilometerage de komende jaren sterk stijgt.

Aleen historische waarde vrijgesteld

Stellingwerf doet Financiën nog een ideeje aan de hand: zou de vrijstelling niet kunnen gelden voor alle klassiekers met een historische waarde en niet voor oude maar doorgewone auto's? De staatssecretaris vindt dit echter uit een oogpunt van handhaafbaarheid en onevenredige uitvoeringslast voor CBM en RDW geen goed idee.

Nieuwe auto op oud chassis

Een bekende truc om belastingvrijstelling te krijgen is een moderne carrosserie en motor met een oud chassis te combineren. Om hoeveel dergelijke samengestelde voertuigen het gaat is onbekend. Wel is het zo dat er regels zijn voor de bepaling van de leeftijd van een voertuig dat is samengesteld uit onderdelen van twee of meer auto's. Bepalend daarbij is de mate van oorspronkelijkheid van de aangewende onderdelen van het uiteindelijke voertuig, wat getoetst wordt op de hoofdonderdelen van het voertuig. De ministeries van Verkeer en Waterstaat en Financiën bekijken nog of op dit punt aanvullende maatregelen moeten worden genomen.

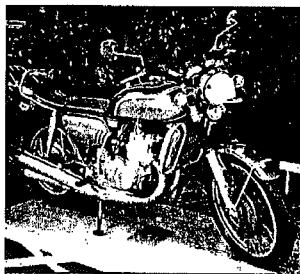

Een Suzuki GT 750 K uit 1973



Nog geen 1.000 exemplaren van de tussen 1968 en 1973 gebouwde Opel GT werden destijds naar Nederland geëxporteerd.

COLOFON

Fehactiviteiten is een uitgave van de
Federatie Historische Automobiel- en
Motorfietsclubs (FEHAC)

Secretariaat
Ramo Vankevisser
Rembrandilaan 26
3723 BJ Bilthoven
tel: 030-228 88 60/fax: 030-229 44 16

PR/Perscontacten
Klaas Gortler
Zandkamp 120
3828 GH Hoogland
tel/fax: 033-480 43 43

Redactie FEHACvitalen
Herman Steendam
Groenekanseweg 79
3732 AB De Bilt
tel/fax: 030-220 54 19

BESTUUR
Voorzitter
Vacature

Vice-voorzitter/Juridische Zaken
Tidda Brusters
tel: 071-589 69 82 /fax: 071-589 79 87

Secretaris
Klaas Gortler
tel/fax: 033-480 43 43

Penningmeester
Bert Kramer
tel: 071-561 81 28/fax: 071-561 58 79

**Bestuurslid motoren, scooters,
rijwielen met hulpmotor**
Jan Ostermeijer
tel/fax: 0317-31 79 33

Bestuurslid personenauto's
Harry de Jager
tel: 076-501 42 46/fax: 076-503 84 95

**Bestuurslid bedrijfsvoertuigen,
tractoren**
Tinus Vel
tel/fax: 035-693 11 54

Grafische vormgeving
Hans Bastiaan Busking BNO, Groningen

Druk
Arien Bosgraaf, Grafische verzorging, Soest

Foto's
Diverse clubs

**Informatie uit de Fehactiviteiten is vrij
van rechten. Artikelen mogen geheel
of gedeeltelijk worden overgenomen,
mits de bron wordt vermeld.
De FEHAC is lid van de FIVA en de
CONAM.**

Clubleden en andere belangstellenden kunnen zich
op Fehactiviteiten abonneren. U abonneert zich door
overmaking van f20,- per jaargang op giro
3712300 van de FEHAC te Voorschoten.

KORT NIEUWS

Rechtszaken tegen dijk- en wegafsluitingen verloren

Bij de rechtbank Arnhem zijn drie bezwaarschrij-
ten verworpen van belangenorganisaties van
automobilisten (Stichting Pro Auto) en motoren
(MAC) om bestaande dijk- en wegafsluitingen on-
gedaan te maken. De FEHAC heeft met een aantal
andere belangenorganisaties op basis van ver-
keerstellingen op betrokken wegvakken exact in-
zicht in de verkeersintensiteit willen geven; vooral
om aan te tonen dat er veel minder overlast is van
motoren dan omwonenden en wegbeheerders wil-
len doen geloven. De maatregelen zijn nl. in de
eerste plaats tegen motorverkeer gericht. Maar de
rechtbank vond het niet noodzakelijk dat dergelij-
ke wegafsluitingen voor gemotoriseerd verkeer
ook kunnen worden onderbouwd met tellingen.
Het voorkomen of beperken van de aantasting van
het karakter van het gebied op zichzelf is al vol-
doende tot het nemen van een dergelijk verkeers-
besluit. Verder vindt de rechter dat het onmisken-
baar is dat door het gemotoriseerd verkeer terug te
dringen de rust op en om de dijk passief wordt
beïnvloed en de verkeersveiligheid voor voetgan-
gers en fietsers wordt bevorderd en andere over-
last vanwege gemotoriseerd verkeer beperkt.
Toch blijven tellingen van het verkeer in weekein-
den en door de week van belang voor eventuele
plannen tot afsluiting op andere plekken en betro-
ken belangenorganisaties gaan daarom ook door
met het steekproefsgewijs tellen op verschillende
wegen en dijken. Mocht u op de hoogte zijn van
voorgenomen weg- of dijksluitingen: meldt dit
dan omgaand aan bestuurslid Jan Ostermeijer.

Discussieavonden over gevolgen

ontwikkeling aantal klassiekers
Tijdens drie discussieavonden verspreid in het
land heeft de Commissie Personenauto's met de
achterban gepraat over de gevolgen van de groei
van het aantal klassieke auto's in ons land. Die
groei is een specifiek autoprobleem, want het aan-
tal tweewielers en bedrijfsvoertuigen blijft min of
meer constant. Duidelijk is dat de FEHAC geen rol
kan spelen bij het beïnvloeden van die groei.
Vooral de toenemende welvaart is de reden dat
meer geld aan mooie en leuke dingen als klassieke
auto's wordt uitgegeven. Veel clubvertegenwoor-
digers toonden zich verrast door de omvang van
de groei. Ook wordt binnen veel clubs gepraat
over mutaties in het ledenbestand (sommige men-
sen zijn maar heel kort lid), de verwachtingen van
sommige leden (die zich steeds meer opstellen als

eisende klant) en de waardevermindering van
voertuigen omdat bestaande auto's door de grote
import minder exclusief worden. Clubs en de
FEHAC zullen zich meer moeten manifesteren als
belangbehartiger van de 'echte' hobbyist was een
veelgehoorde mening tijdens deze discussieavon-
den. Behoud van technisch historisch erfgoed is
hiermee gebaat.

Shell staakt verkoop benzine met loodvervanger

Met de introductie van een nieuwe milieuvriende-
lijke benzine Pura heeft benzinemarktleider Shell
de benzine met loodvervanger uit het assortiment
gehaald. Alternatief is de gewone Euro-benzine
met een toevoeging uit een flesje: Millennium 2000.
Daarnaast zijn er ook nog andere additieven op
de markt. In Engeland werkt men inmiddels aan
een netwerk van pompen die loodhoudende ben-
zine voor klassiekers in het assortiment houden. De
ervaringen hier zijn echter niet zodanig dat de
FEHAC ook in Nederland aan een dergelijk net-
werk denkt. De FEHAC bekijkt of de elders opge-
stelde lijst van aanbevolen additieven ook voor
Nederland waardeval is.

Millennium Oldtimer Meeting in juni 2000

De Millennium Oldtimer International Meeting
2000, die van 16-18 juni 2000 in Lelystad wordt
gehouden mikt op een vermelding in het Guinness
Book of Records. Men wil het record breken van
de langste rij klassieke automobielen van 35 jaar
en ouder. U kunt u zich nog inschrijven voor dit
evenement dat het grootste klassieker evenement
van 2000 belooft te worden.
Informatie: www.aldtimer2000.nl,
tel 0320-27 82 69/23 30 14, fax 0320-27 88 75.



Evenementenkalender 2000

KGON-evenementen (onder voorbehoud):

- 9 juli** Zomerbijeenkomst
23 september Najaarsbijeenkomst
4 november Technische dag/Taxatie

Andere Evenementen:

- 18 - 19 juni** Millennium oldtimer meeting 2000
Lelystad
Informatie: (0320) 23 30 14
- 23 en 25 juni** 17e Internationale Kever weekend
Budel
Informatie: (040) 285 47 77
- 23 - 25 juni** Internationale Treffen KGOC
West Sussex England
Informatie: (0320) 22 88 75

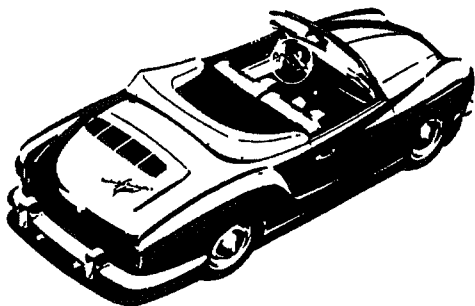

BIJ ONS IS UW KARMANN GHIA UITSTEKEND VERZEKERD!

**VVS biedt u 2 voordelige mogelijkheden
tot het verzekeren van uw Karmann Ghia!**

- **Speciaal Oldtimer tarief**
- **Gewone tarief minus 20% clubkorting**

Meer weten over voorwaarden en tarieven?

Bel gerust met onze afdeling Relatiebeheer Particulieren.
Zij helpen u graag verder!

VVS
VERZEKERINGEN

Postbus 53
1110 AB Diemen
Tel: 020-6607272

VVS... OOK VOOR AL UW ANDERE VERZEKERINGEN!

Een onderhouds- en/of restauratie beurt?

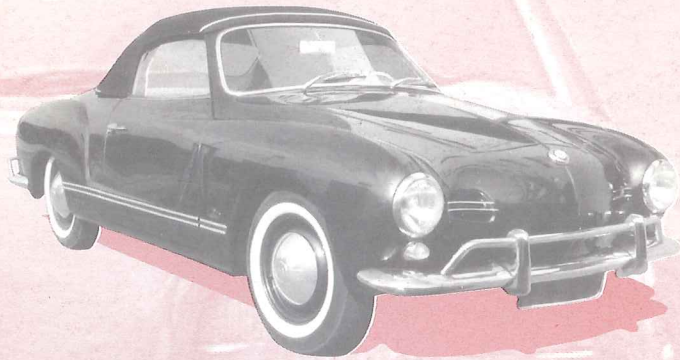

Uw dierbare Karmann Ghia is bij ons in vertrouwde handen!

Van Kranen verzorgt/levert:

- verzorging van APK
- grote en kleine beurten
- levering plaatwerk type 14
- levering onderdelen type 1,2,3
- grote sortering gebruikte onderdelen
- restauratie groot of klein
- goede afhandeling van schade
- meer dan 15 jaar ervaring
- levering rubbers type 14
- garantie op reparaties

Autolas - Restauratiebedrijf

H.B. VAN KRANEN

luchtgekoelde volkswagens

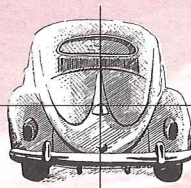

Van Kranen, de oldtimer-specialist voor Volkswagen & Porsche

Slikslootstraat 2 ▪ 2921 LH Krimpen a.d. IJssel ▪ Tel.: 0180 - 55 12 11 ▪ Fax.: 0180 - 55 12 59
E-mail: hbvankranen@wxs.nl ▪ Home-page: <http://home.wxs.nl/~hvkranen>